

## Lindab **Légkezelő berendezések**

Darabokban szállított lemezes hővisszanyerők összeszerelése és üzembe helyezése

## Darabokban szállított lemezes hővisszanyerők összeszerelése

### Bevezetés

A dokumentum a szétszerelt állapotban a helyszínre szállított (ha a hővisszanyerő nagy mérete miatt nincs mód egy darabban történő szállításra) lemezes hővisszanyerő egységek összeszerelésének eljárását írja le.

### Szállítási ellenőrzőlista

A hővisszanyerő darabokban kerül kiszállításra az alábbiak szerint:

- Az alsó és felsőrészek összeszerelve érkeznek, és szállítóprofilok kapcsolják össze őket, amelyeket a helyszínen el kell távolítani
- A hőcserélő egy darabban érkezik a zsaluval együtt
- Az egység sarokprofiljai
- Az egység osztóprofiljai
- Szerelvények és tömítőanyagok
- Illesztőelemek
- Távtartó
- Panelek

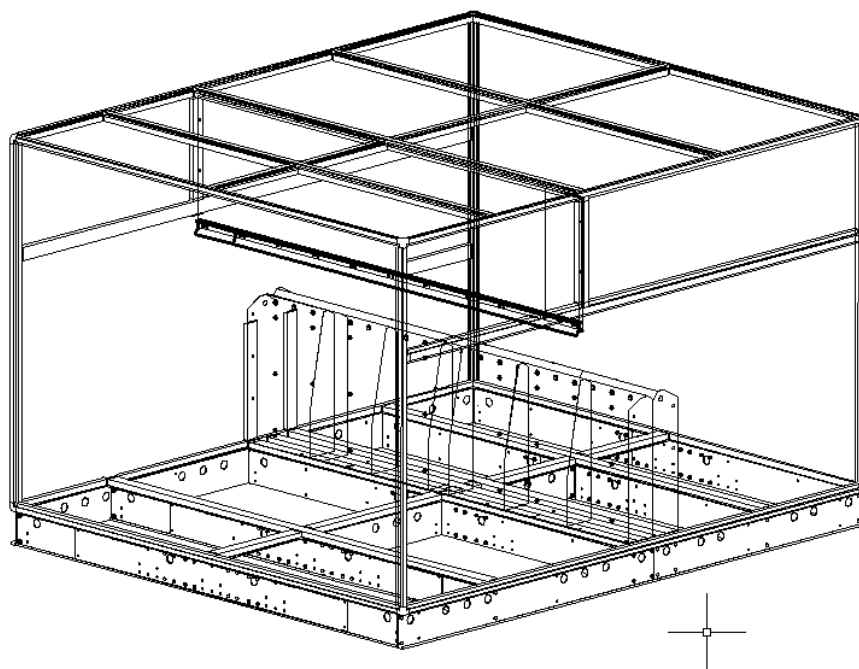

## Összeszerelés 1. lépése

- Rögzítse az emelőprofilokat a felső rész alá (1. ábra)

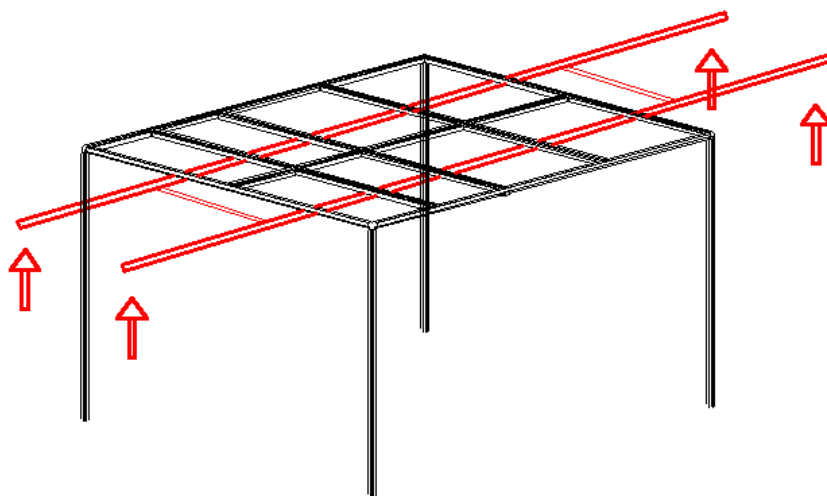

1. ábra

- Az emelés előtt csavarja ki a csavarokat (M6) és távolítsa el a szállítóprofilokat – 2. ábra

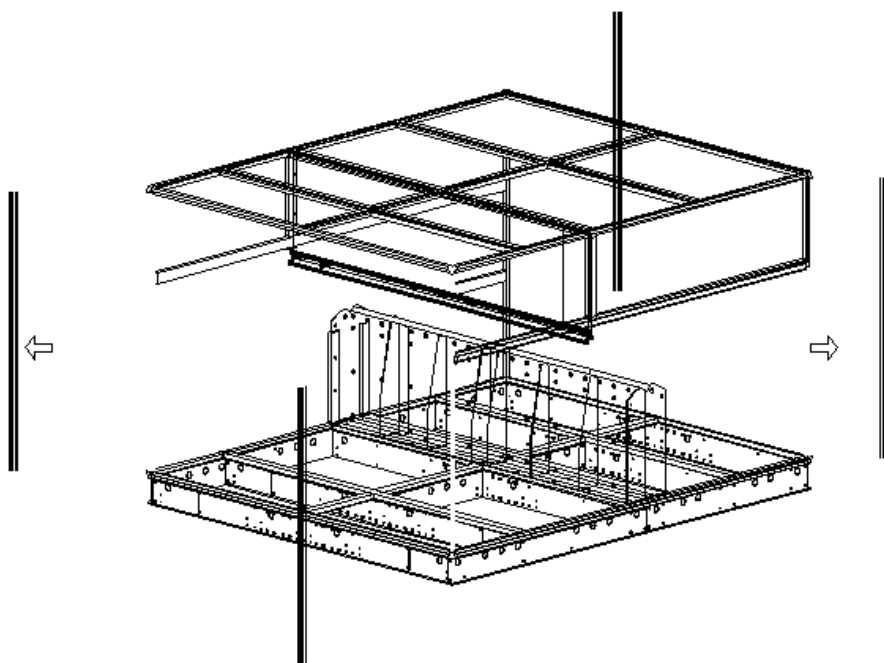

2. ábra

## Összeszerelés 2. lépése

- Szerelje fel az egység sarokprofiljait (3. Ábra) és rögzítse M6 csavarokkal
- Szerelje fel a szög tartókat az alsó részre – 4. ábra

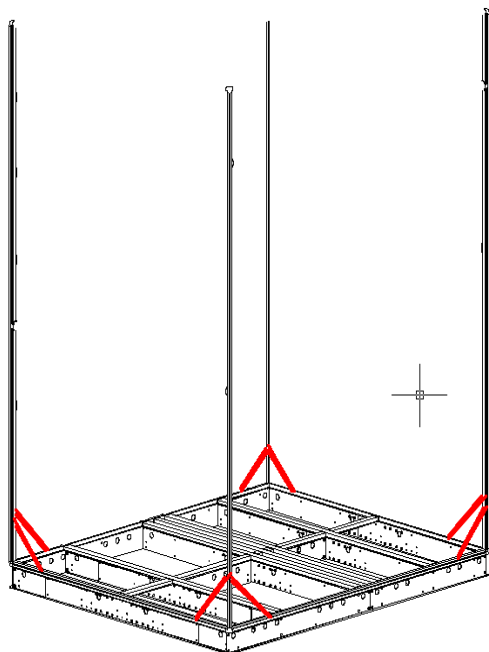

3. ábra

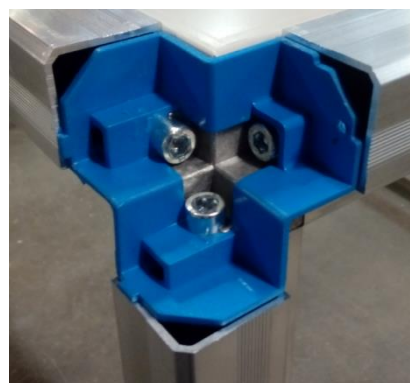

4. ábra

- Emelő segítségével szerelje a felső részt a sarokprofilokra és rögzítse M6 csavarokkal – 5. ábra

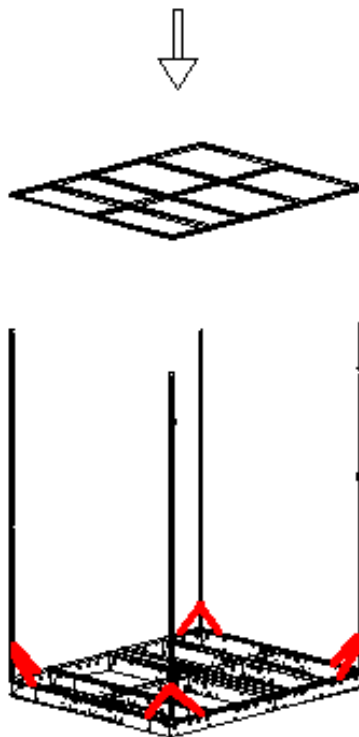

5. ábra

- Szerelje fel a szögtartókat a felsőrészre – 6. ábra

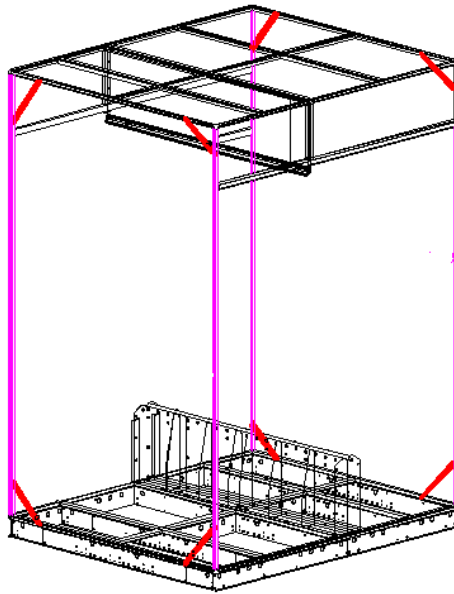

6. ábra

### Összeszerelés 3. lépése

- Most a hátsó rész profiljait és paneljeit kell összeszerelni. Minden panelt speciális távtartókkal kell beépíteni (7. ábra)



7. ábra

- Minden hővisszanyerőhöz speciális rajzokat fog kapni, amely tartalmazza a profilok és panelek méreteit és rögzítését
- Minden profilt szilikonnal kell tömíteni az illesztéseknél

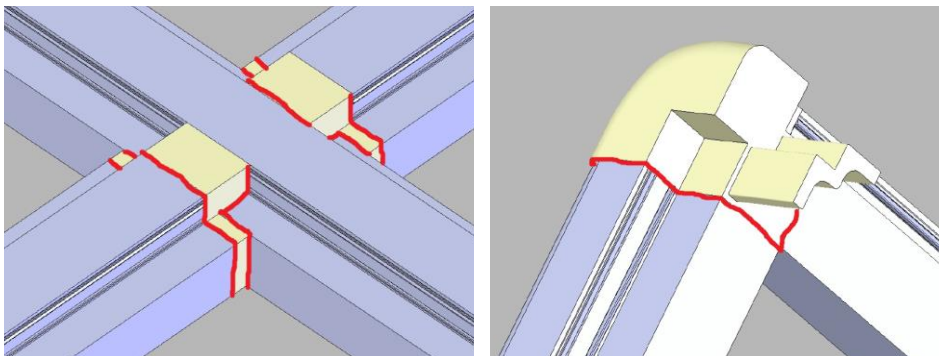

8. ábra

- Minden profilt a 9. ábra szerint kell felcsavarozni

- Minden panel 2,5 mm-rel alacsonyabb a névleges méreténél

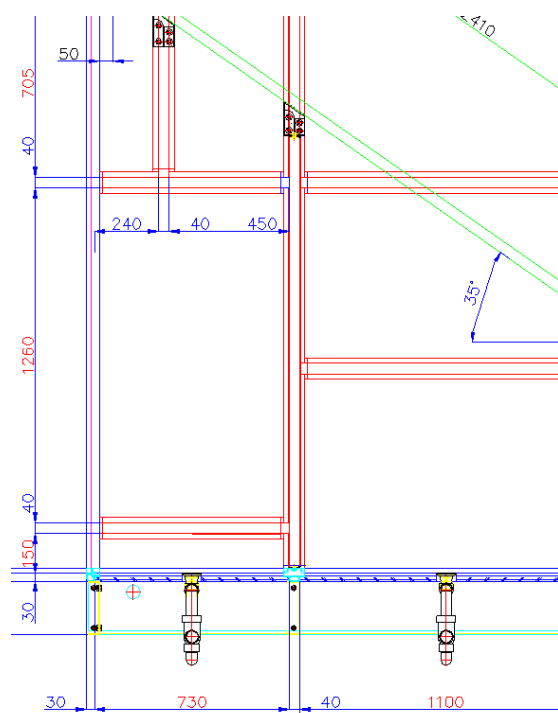

9. ábra

- A hátsó rész összeszerelését követően eltávolíthatók az emelőprofilok – 10. ábra

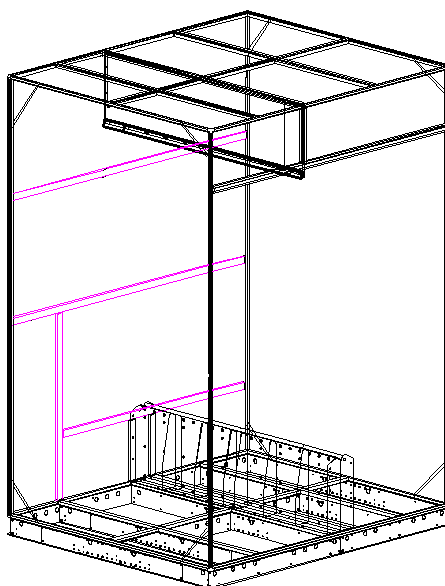

10. ábra

## Összeszerelés 4. lépése

- Szerelje be az oldalsó vezetőket a 11. és 12. ábrának megfelelően

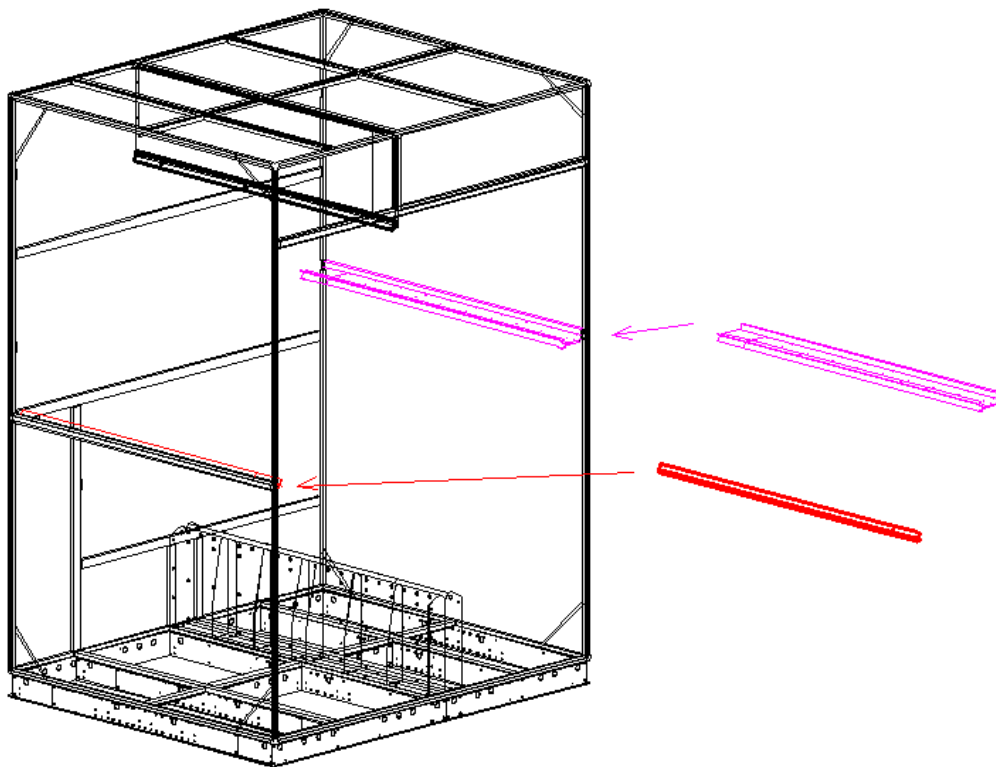

11. ábra

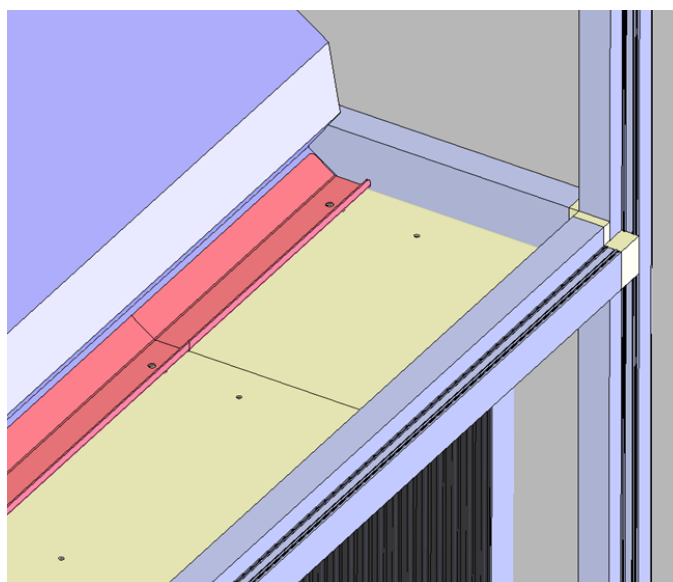

12. ábra

## Összeszerelés 5. lépése

- Alkalmazzon 15X5 mm-es tömítőszalagot a lemezes hővisszanyerő elülső és hátsó részén – 13. ábra

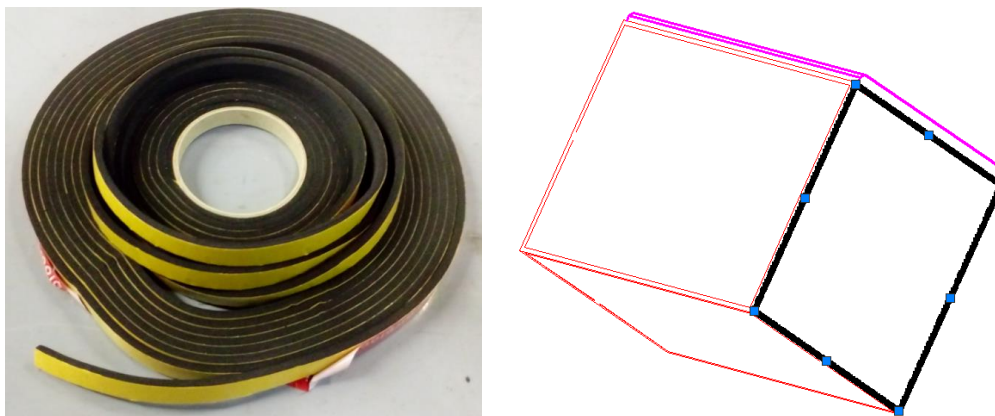

13. ábra

- A lemezes hővisszanyerőt villás emelővel kell beépíteni az egységbe – 14. ábra

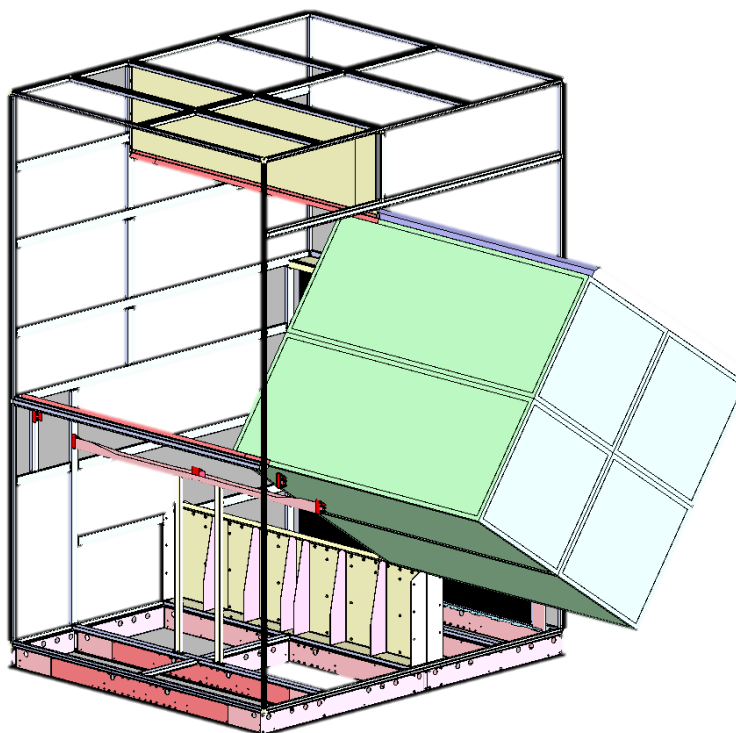

14. ábra



## Összeszerelés 6. lépése

- Az elsőső rész profiljait és paneljeit a 15. ábra szerint kell összeszerelni
- Minden panelt speciális távtartókkal kell beépíteni, a hátsó részhez hasonló módon – 16. ábra

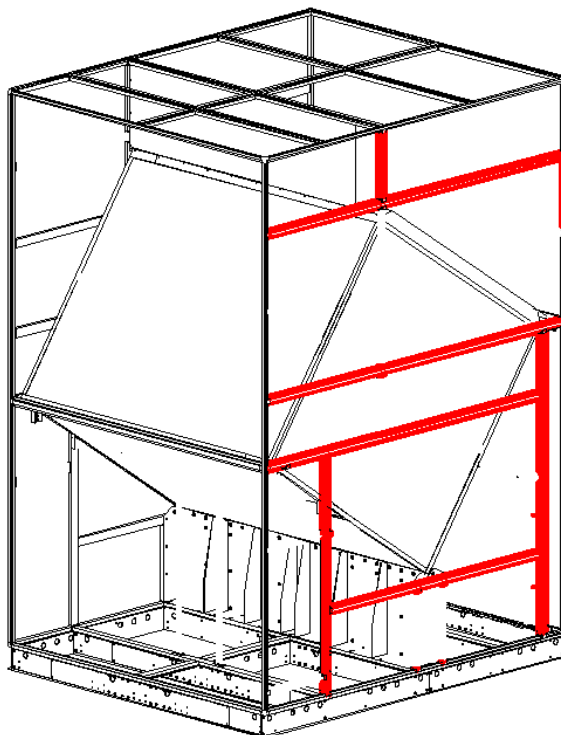

15. ábra

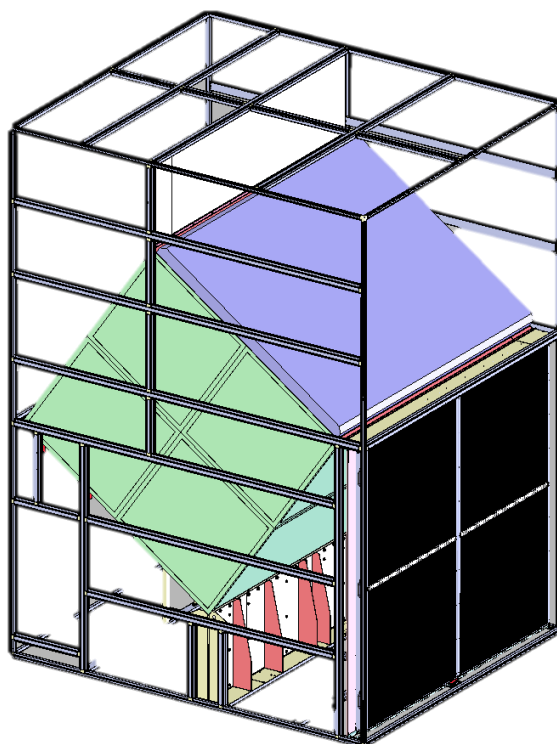

16. ábra

Összeszerelés 7. lépése: kiegészítő berendezés felszerelése

- A cseplev választó beépítését az egységbe a 17. ábra mutatja

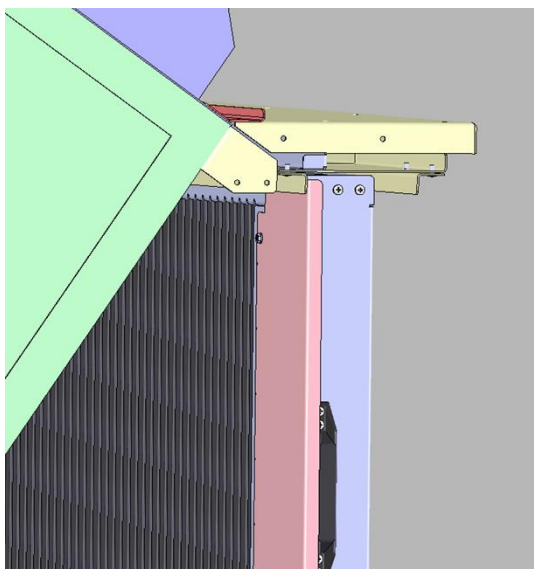
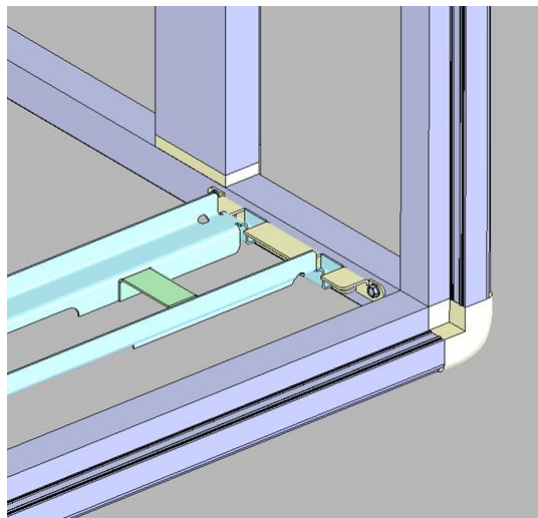
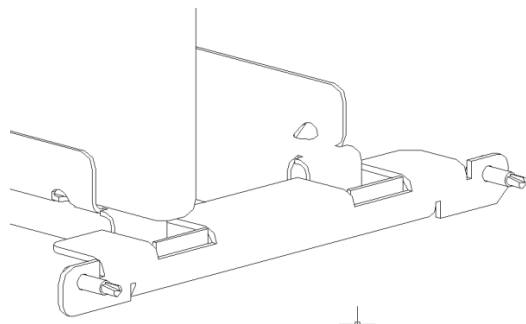

**17. ábra**

- Szűrőegység beépítése: a szűrődoboz össze van szerelve, el kell helyezni a megfelelő pozícióba és csavarokkal kell rögzíteni az előkészített furatokhoz – 18. ábra

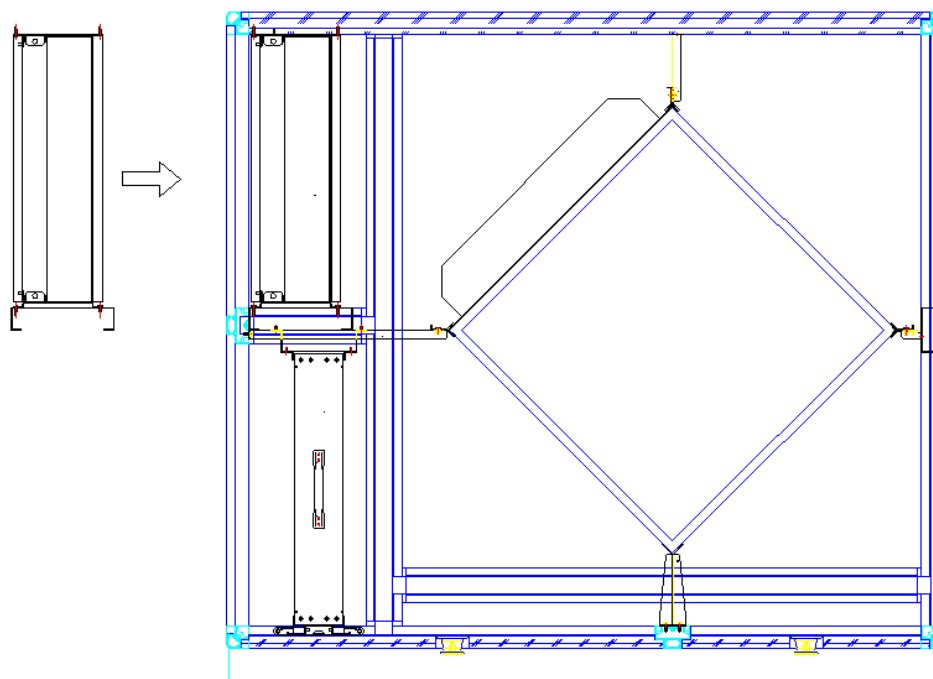

18. ábra