



# Lindab **Zink-Magnesiumkanalsystem**

Teknisk information

## Content

Kanalsystem i zink-magnesium ZM 310.....	3
Produkter .....	3
Det cirkulära kanalsystemet.....	3
Materialbeskrivning .....	3
Utseende.....	3
Stålblåtens egenskaper .....	3
Livslängd .....	3
Tillskärning av kanter .....	3
Korrosivitetsklasser enligt EN ISO 12944-2 med miljöexempel .....	4
Eurovent certifiering .....	4
Korrosion.....	4
Korrosivitetsklass.....	4
Miljö.....	4
Produktöversikt .....	5
Kanaler .....	5
Böjar .....	6
Rensbara böjar.....	14
Reduktioner.....	15
T-rör.....	23
X-stycke .....	27
Inloppsror .....	29
Kopplingar .....	32
Ändlock .....	34
Rensluckor .....	35
Spjäll .....	36
Kanalupphängningar .....	38
Infästningar .....	40

# Kanalsystem i zink-magnesium ZM 310

## Ett korrosionshärdigt kanalsystem för strikta miljökrav

### Produkter

Syftet med denna broschyr är att presentera de kanalsystemsprodukter från Lindab som finns tillgängliga i stålplåt med zink-magnesium-beläggning. Mer detaljerad teknisk information om systemet och produkterna hittar du i vår broschyr "Allmän information och teori" och på respektive produkts webbsida. Produkter i zink-magnesium pressas inte utan tillverkas vanligtvis för hand, därför kan deras storlek och vikt variera till skillnad från standardsortimentet av galvaniserade produkter.

### Det cirkulära kanalsystemet

Det cirkulära systemet ingår i Lindab Safe-serien och tillverkas som standard med en packning av EPDM-gummi med dubbla flänsar. Standarddimensionerna är anpassade efter SS-EN 1506 och tillverkas med omvikt kant, vilket ger mycket god formstabilitet och ökad tålighet mot hanteringskador. För andra kemiska miljöer än de som en EPDM-packning klarar av, se även prestandan för vår sili-konpackning i broschyren "Allmän information och teori". Produkterna kan även levereras utan packning om inga av våra alternativ uppfyller kraven.

### Materialbeskrivning

Zink-magnesium är en stålplåt med zink-magnesium-beläggning som kan användas i omålat skick i upp till korrosivitetsklass C5.

Mer information om korrosivitetsklasser finns i tabellen på nästa sida.

Legeringen som används för metallbeläggningen innehåller 3 % magnesium, 3,5 % aluminium och 93,5 % zink (viktprocent) och beläggningen väger 310 g/m<sup>2</sup> per dubbel sida.

### Utseende

Ytan har till en början ett glansigt rosenmönstrat utseende, men efter en tid blir den allt gråare för att till sist bli matt grå.

### Stålplåtens egenskaper

Stålplåt med zink-magnesiumbeläggning ZM310	Enligt SS-EN 10346:2015
Brandklass	A1 (SS-EN 13501-1)

### Livslängd

Zink-magnesium-skiktet är ungefär 24 µm (0,024 mm) tjockt per sida, och kan i vissa fall vara ett alternativ till rostfritt stål.

Av korrosions- och utseenderelaterade skäl bör följande kombinationer undvikas för att de inte ska påverka den estetiska och tekniska livslängden:

- Zink-magnesium i kombination med koppar, mässing eller bly kan orsaka galvanisk korrosion. Undvik kontakt med spillvatten från byggnader och tak som innehåller dessa metaller. Detta är framför allt viktigt i aggressiva miljöer.
- Zink-magnesium som har kontakt med virke av högsta sortering, fuktigt trä eller impregnerat trä där vattenskyddsbehandlingen innehåller koppar kan orsaka svartrost eller korrosion.
- Zink-magnesium i kombination med bitumenprodukter utan UV-stabilisator.
- Zink-magnesium i kombination med våt betong, cement eller puts som är mycket alkaliskt kan orsaka missfärgning eller svartrost.

### Tillskärning av kanter

Kantkorrosion kan uppstå i korrosiva miljöer och då kanterna är exponerade. I vanliga fall behöver tillskurna kanter inte målas med skyddsfärg. Skyddsfärg kan appliceras i miljöer där det är viktigt att de tillskurna kanterna är estetiskt tilltalande.

## Korrosion

Zink-magnesium har en självreparerande förmåga, vilket gör materialet tåligt mot korrosion som orsakas av repor. Den långa livslängden beror på att zink-magnesium-beläggningen ger stålplåten dubbelt skydd mot korrosion. Den första skyddsfaktorn är att beläggningen på stålplåten skapar en passiverande barriär som skyddar mot allmän korrosion. Den andra skyddsfaktorn utgörs av det galvaniska element som bildas när plåten utsätts för fukt (elektrolyt) vilket sprider ut zinkjonerna över ytan så att de skyddar det exponerade stålet mot korrosion i repor eller på tillskurna kanter.

## Korrosivitetsklass

Zink-magnesium kan användas i upp till korrosivitetsklass C5 i enlighet med SS-EN ISO 12944-2.

## Miljö

Den långa livslängden för zink-magnesium, jämfört med exempelvis varmgalvaniserad plåt, innebär avsevärda fördelar för miljön. Det finns en global välfungerande infrastruktur för återvinning av stål. Så snart stål har tillverkats inlemmas det i en kontinuerlig cykel i och med att stål alltid innehåller återvunnet material. Stål kan alltid återvinnas till 100 %, metallskiktet innebär inga problem vid omsmältning.

## Eurovent certifiering

Lindabs cirkulära kanalsystem med gummipackning, Lindab Safe och Lindab Safe Click, uppfyller kraven för styrka och täthet i klass D enligt Eurovent Certified Performance program för cirkulära kanalsystem tillverkade i metall (DUCT-MC). Kontrollera giltigheten för certifikatet:

[www.eurovent-certification.com](http://www.eurovent-certification.com)



Syftet med Eurovents tredjepartscertifiering är att utvärdera produkterna i ett ventilationssystem enligt en gemensam uppsättning kriterier för alla relevanta funktioner och på så sätt säkerställa prestanda över tid.

Genom att specificera vilka produkter som ingår i Lindabs certifierade system, Lindab Safe och Lindab Safe Click, förenklas ingenjörens arbete, det finns inget behov att utföra detaljerade jämförelser eller prestandatester. Konsulter, säljare och användare kan göra trygga produktval med försäkran att kataloguppgifterna är korrekta mot en viss nivå. De produkter som är Eurovent-certifierade har Eurovent-logotypen i sidfoten i den tekniska dokumentationen.

Notera: de flesta av produkterna som ingår i ett Lindab Safe och Safe Click kanalsystem är märkbart bättre än täthetsklass D. Dock uppfyller vissa enskilda produkter inte kraven för klass D enligt EN 15727. Dessa produkter är markerade med klass C i den tekniska dokumentationen och kan användas i ett begränsat antal i ett D-klassat ventilationssystem.

## Korrosivitetsklasser enligt EN ISO 12944-2 med miljöexempel

Korrosivitet kategorier	Korrosivitet	Exempel på typiska miljöer (endast informativt)	
		Externt	Internt
C1	Mycket låg	-	Uppvärmda byggnader med ren atmosfär, t.ex. kontor, butiker, skolor, hotell.
C2	Låg	Atmosfärer med låg föroreningsnivå: mestadels landsbygdsområden.	Uppvärmda byggnader där kondens kan förekomma, t.ex. depåer, idrottshallar.
C3	Medium	Stads- och industriell atmosfär, måttlig svaveldioxidföroreningar; kustområden med låg salthalt.	Produktionslokaler med hög luftfuktighet och viss luftförorening, t.ex. Livsmedelsindustri, tvätterier, bryggerier, mejerier.
C4	Hög	Industriområden och kustområden med måttlig salthalt.	Kemiska anläggningar, simbassänger, kustfartyg och varv.
C5	Mycket hög	Industriområden med hög luftfuktighet och aggressiv atmosfär och kustområden med hög salthalt.	Byggnader eller områden med nästan permanent kondens och med hög förorening.
CX	Extrem	Offshoreområden med hög salthalt och industriområden med extrem fuktighet och aggressiv atmosfär och subtropisk och tropiska atmosfärer.	Industriområden med extrem fuktighet och aggressiv atmosfär.

## Produktöversikt

## Kanaler

## Cirkulärt kanalsystem

## SR, cirkulär kanal

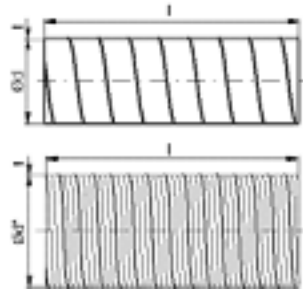

Ød nom	t mm	m kg/m	Kommentar
80	0,6	1,21	
100	0,6	1,52	
112	0,6	1,71	
125	0,6	1,88	
140	0,6	2,11	
150	0,6	2,27	
160	0,6	2,42	
180	0,6	2,71	
200	0,6	3,07	
224	0,6	3,44	
250	0,6	3,82	
280	0,6	4,28	
300	0,6	4,58	
315	0,6	4,81	
355	0,6	5,41	
400	0,6	6,56	
450	0,6	7,37	
500	0,7	9,54	
560	0,7	10,7	
600	0,7	11,5	
630	0,7	12,0	
710	1,0	19,4	
800	1,0	21,8	
900	1,0	24,1	
1000	1,0	26,8	
1120	1,0	30,0	
1250	1,0	33,6	

För mer detaljerad information om tekniska data och mått, se datablad för SR

## Cirkulärt kanalsystem

## Böjar

## BFU 90°, falsad böj

## Teknisk data

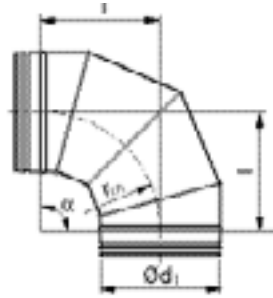

Ød, nom	l mm	m kg
80	80	0,25
100	100	0,35
125	125	0,48
140	140	0,61
150	150	0,84
160	160	0,86
180	180	1,02
200	200	1,30
224	224	1,33
250	•	•
280	•	•
300	•	•
315	•	•
355	•	•
400	•	•
450	•	•
500	•	•
560	•	•
600	•	•
630	•	•
710	•	•
800	•	•
900	•	•
1000	•	•
1120	•	•
1250	•	•

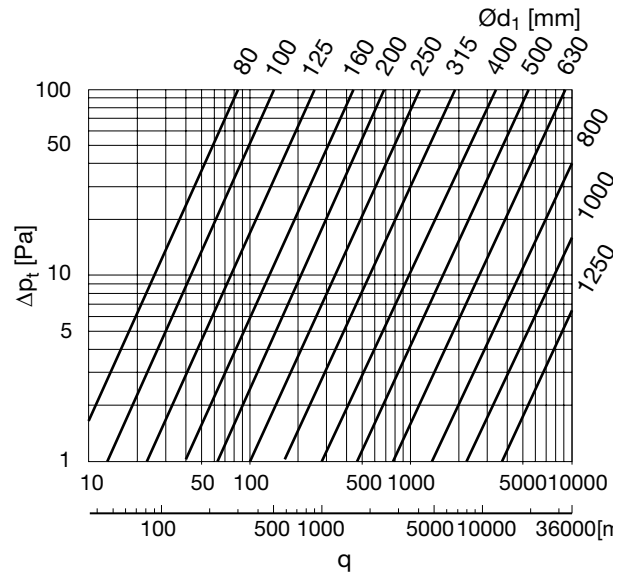

- För mer detaljerad information och mått, se datablad för BFU 90°

## Cirkulärt kanalsystem

## Böjar

## BFU 45°, falsad böj

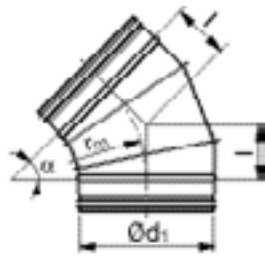

## Teknisk data

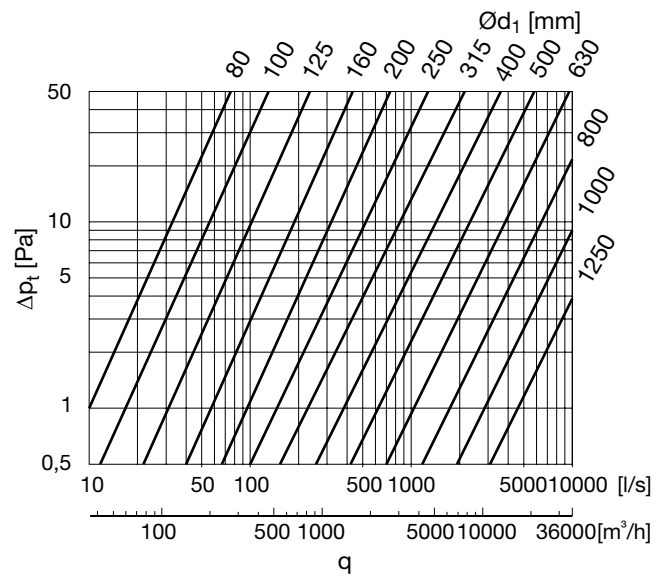

Ød, nom	l mm	m kg
80	33	0,17
100	42	0,21
125	52	0,29
140	58	0,42
150	62	0,47
160	66	0,55
180	75	0,64
200	83	0,80
224	93	0,82
250	•	•
280	•	•
300	•	•
315	•	•
355	•	•
400	•	•
450	•	•
500	•	•
560	•	•
600	•	•
630	•	•
710	•	•
800	•	•
900	•	•
1000	•	•
1120	•	•
1250	•	•

- För mer detaljerad information och mått, se datablad för BFU 45°

## Cirkulärt kanalsystem

Böjar

## BFU 60°, falsad böj

## Teknisk data

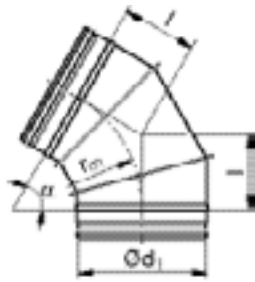

Ød, nom	l mm	m kg
80	46	0,24
100	58	0,33
125	72	0,40
140	81	0,50
150	87	0,58
160	104	0,65
180	92	0,79
200	115	0,95
224	129	0,99
250	•	•
280	•	•
300	•	•
315	•	•
355	•	•
400	•	•
450	•	•
500	•	•
560	•	•
600	•	•
630	•	•
710	•	•
800	•	•
900	•	•
1000	•	•
1120	•	•
1250	•	•

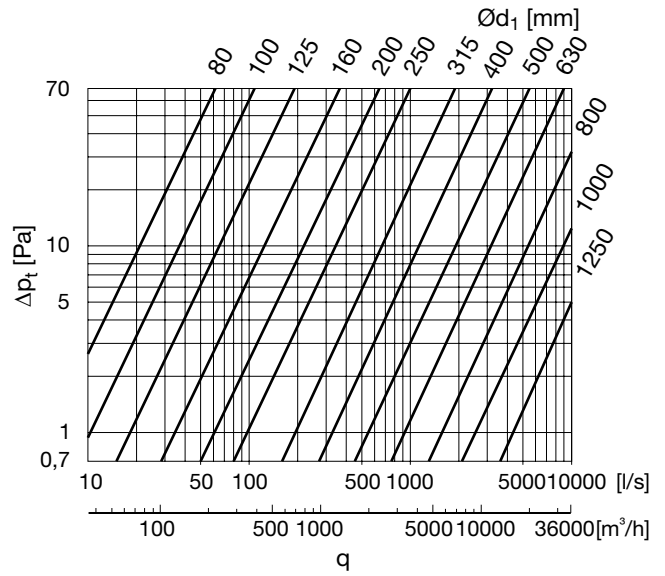

- För mer detaljerad information och mått, se datablad för BFU 60°



# Cirkulärt kanalsystem

# Böjar

## BFU 30°, falsad böj

## Teknisk data

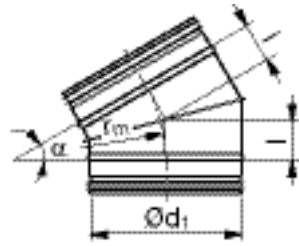

Ød, nom	l mm	m kg
80	21	0,16
100	27	0,17
125	34	0,24
140	38	0,30
150	40	0,36
160	48	0,43
180	43	0,51
200	54	0,62
224	60	0,72
250	•	•
280	•	•
300	•	•
315	•	•
355	•	•
400	•	•
450	•	•
500	•	•
560	•	•
600	•	•
630	•	•
710	•	•
800	•	•
900	•	•
1000	•	•
1120	•	•
1250	•	•

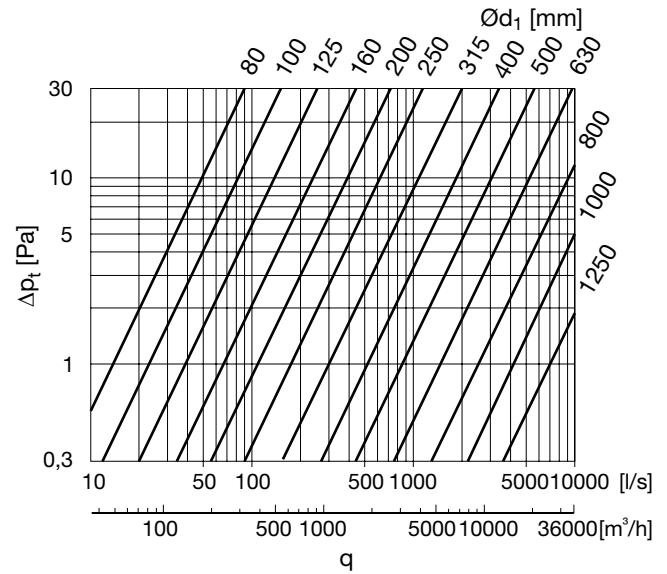

- För mer detaljerad information och mått, se datablad för BFU 30°



## Cirkulärt kanalsystem

Böjar

## BFU 15°, falsad böj

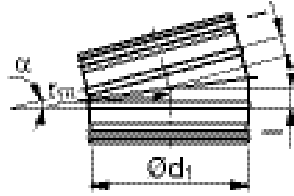

Ød, nom	l mm	m kg
80	11	0,15
100	13	0,15
125	17	0,20
140	18	0,25
150	20	0,31
160	24	0,40
180	21	0,50
200	26	0,60
224	30	0,66
250	•	•
280	•	•
300	•	•
315	•	•
355	•	•
400	•	•
450	•	•
500	•	•
560	•	•
600	•	•
630	•	•
710	•	•
800	•	•
900	•	•
1000	•	•
1120	•	•
1250	•	•

- För mer detaljerad information och mått, se datablad för BFU 15°

## Teknisk data

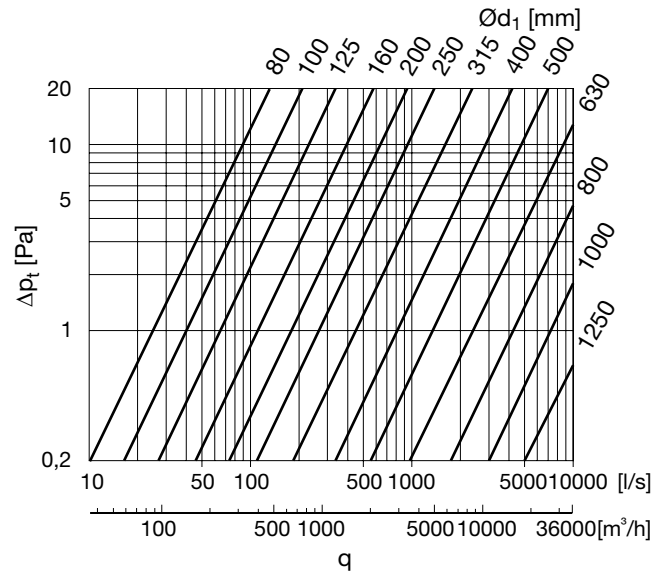

## Circular duct system

## Böjar

## BKFU 90°, kort, falsad böj

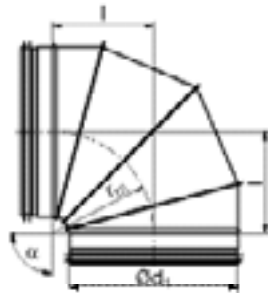

## BKFMU 90°, kort, falsad böj med muffmått

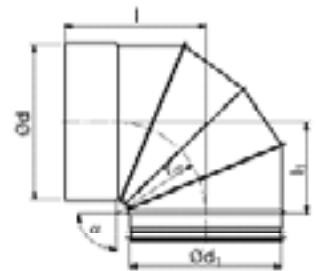

Ød, nom	Kommentar
100	
125	
160	
200	
250	
315	
355	
400	
500	
630	
710	
800	
1000	
1120	
1250	

För mer detaljerad information om tekniska data och mått, se datablad för BKFU 90°

Ød, nom	Kommentar
100	
125	
160	
200	
250	
315	
400	
500	
630	
710	
800	
1000	
1120	
1250	

För mer detaljerad information om tekniska data och mått, se datablad för BKFMU 90°

## Cirkulärt kanalsystem

## Böjar

## BKU 90°, kort

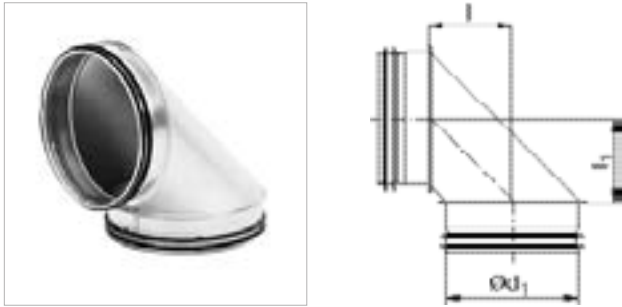

Ød₁ [nom]	l* [mm]	l₁* [mm]	m [kg]
80	55	55	0,14
100	62	62	0,24
125	77	77	0,37
160	94	94	0,54

\* Tolerans ±5 mm

## BKMU 90°, kort med muffmått

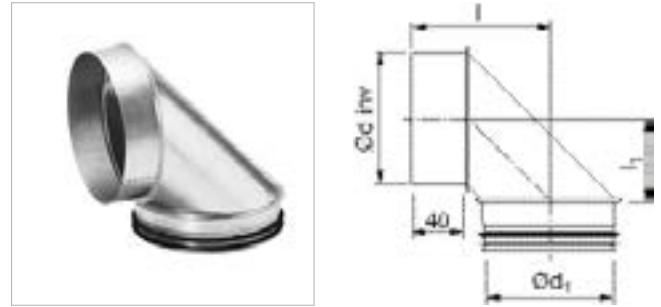

Ød₁ [nom]	Ød [mm]	l* [mm]	l₁* [mm]	m [kg]
80	80	97	55	0,13
100	100	104	62	0,24
125	125	118	77	0,37
160	160	136	94	0,54

\* Tolerans ±5 mm

## Tekniska data

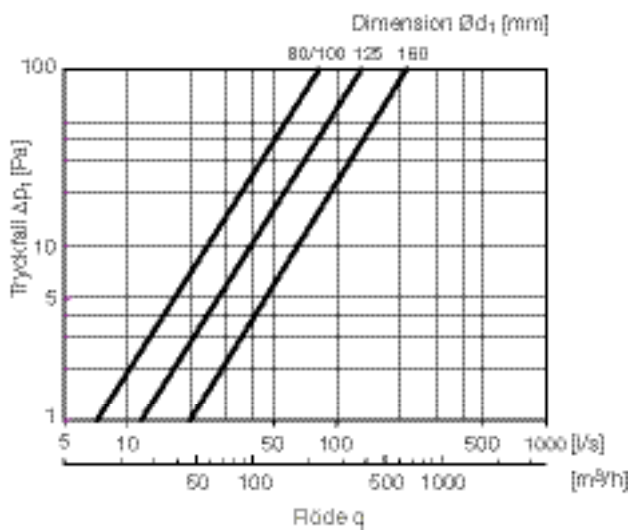

## Tekniska data

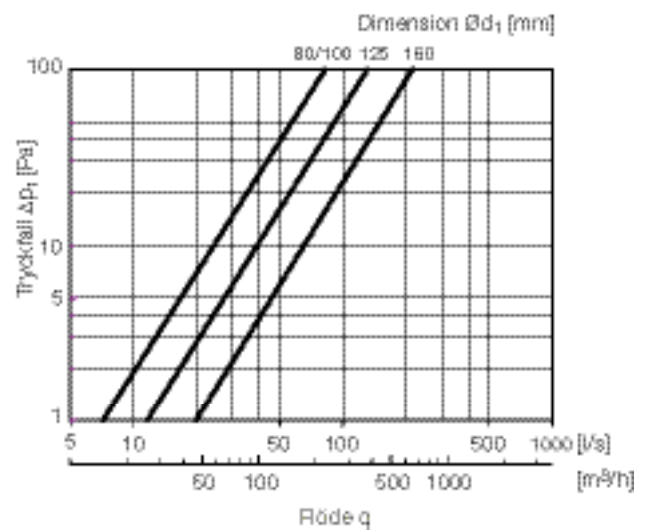

# Circular duct system

# Böjar

## BSFU 90°, lång, falsad böj

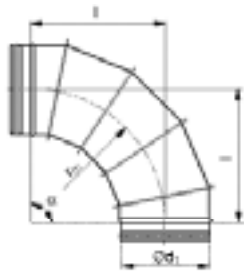

## BSFU 45°, lång, falsad böj

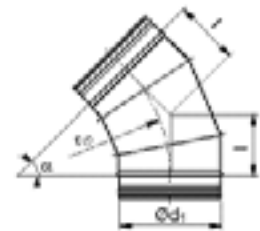

Ød, nom	Kommentar
250	
280	
300	
315	
355	
400	
450	
500	
560	För mer detaljerad information om tekniska data och mått, se datablad för BSFU 90°
600	
630	
710	
800	
900	
1000	
1120	
1250	

Ød, nom	Kommentar
250	
280	
300	
315	
355	
400	
450	
500	
560	För mer detaljerad information om tekniska data och mått, se datablad för BSFU 45°
600	
630	
710	
800	
900	
1000	
1120	
1250	



## Cirkulärt kanalsystem

## Rensbara böjar

## BFKCU 90°, rensbar böj

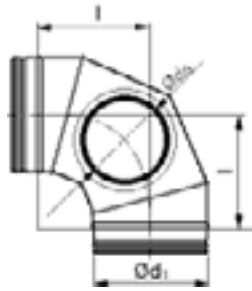

## BFBKCU 90°, rensbar böj

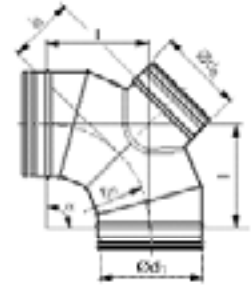

Ød <sub>1</sub> nom	Ød <sub>3</sub>						
	100	125	160	200	250	315	400
100	•						
112	•						
125	•	•					
140		•					
150		•					
160		•	•				
180			•				
200			•				
224				•			
250				•	•		
300					•		
315					•	•	
400						•	•

**Kommentar:** För mer detaljerad information om tekniska data och mått, se datablad för BFKCU 90°

- Tillgängliga dimensioner

Ød <sub>1</sub> nom	Ød <sub>3</sub>						
	100	125	160	200	250	315	400
100	•						
112	•						
125	•	•					
140		•					
160		•	•				
150		•					
180			•				
200			•				
224				•			
250				•	•		
300					•		
315					•	•	
400						•	•

**Kommentar:** För mer detaljerad information om tekniska data och mått, se datablad för BFBKCU 90°

- Tillgängliga dimensioner

# Cirkulärt kanalsystem

# Reduktioner

## RCU, reduktion

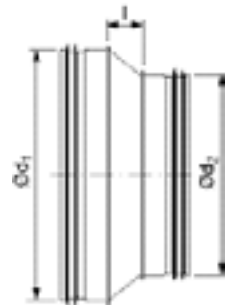

Ød <sub>1</sub> nom													
	80	100	125	150	160	180	200	224	250	315	400	500	
100	•												
125	•	•											
150		•	•										
160	•	•	•	•									
180		•	•	•	•								
200		•	•	•	•	•							
224				•	•	•	•						
250			•	•	•	•	•	•					
300							•		•				
315					•		•		•				
355									•	•			
400							•		•	•			
500									•	•	•		
630										•	•	•	

**Kommentar:** För mer detaljerad information om tekniska data och mått, se datablad för RCU

- Tillgängliga dimensioner



## Cirkulärt kanalsystem

## Reduktioner

## RCFU, reduktion med muffått

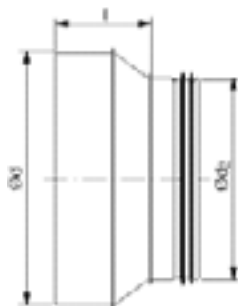

Ød nom												
	80	100	125	150	160	180	200	224	250	315	400	500
100	•											
125	•	•										
150		•	•									
160		•	•	•								
180		•	•	•	•							
200		•	•	•	•	•						
224				•	•	•	•					
250			•	•	•	•	•	•				
300							•		•			
315					•		•		•			
355									•	•		
400							•		•	•		
500									•	•	•	
630										•	•	•

**Kommentar:** För mer detaljerad information om tekniska data och mått, se datablad för RCFU

- Tillgängliga dimensioner



# Cirkulärt kanalsystem

# Reduktioner

## RU, excentrisk reduktion

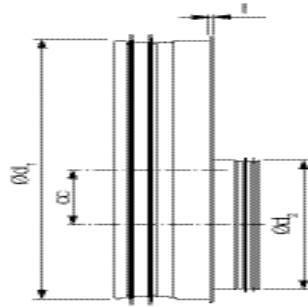

Ød <sub>1</sub> nom	Ød <sub>2</sub>																	
	200	224	250	280	300	315	355	400	450	500	560	600	630	710	800	900	1000	1120
400	•	•	•	•	•	•	•											
450			•	•	•	•	•	•										
500			•	•	•	•	•	•	•									
560						•	•	•	•	•								
600						•	•	•	•	•	•							
630						•	•	•	•	•	•	•						
710								•	•	•	•	•	•					
800								•	•	•	•	•	•	•				
900										•	•	•	•	•	•			
1000										•	•	•	•	•	•	•		
1120													•	•	•	•	•	
1250													•	•	•	•	•	•

**Kommentar:** För mer detaljerad information om tekniska data och mått, se datablad för RU

- Tillgängliga dimensioner



## Cirkulärt kanalsystem

## Reduktioner

RFU, kort excentrisk reduktion med muffmått

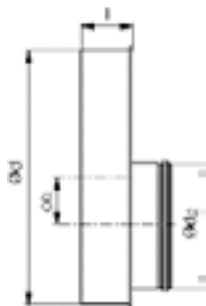

Ød nom	Ød <sub>2</sub>																	
	200	224	250	280	300	315	355	400	450	500	560	600	630	710	800	900	1000	1120
400	•	•	•	•	•	•	•											
450			•	•	•	•	•	•										
500			•	•	•	•	•	•	•									
560						•	•	•	•	•								
600						•	•	•	•	•	•							
630						•	•	•	•	•	•	•						
710								•	•	•	•	•	•					
800								•	•	•	•	•	•	•				
900										•	•	•	•	•	•			
1000										•	•	•	•	•	•	•		
1120													•	•	•	•	•	
1250													•	•	•	•	•	•

**Kommentar:** För mer detaljerad information om tekniska data och mått, se datablad för RFU

- Tillgängliga dimensioner

# Cirkulärt kanalsystem

# Reduktioner

RFLU, lång tangentiell, reduktion med muffmått

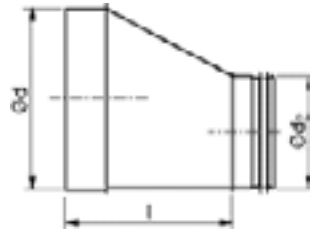

Ød nom																											
	80	100	112	125	140	150	160	180	200	224	250	280	300	315	355	400	450	500	560	600	630	710	800	900	1000	1120	
100	•																										
112	•	•																									
125	•		•																								
140	•		•	•																							
150	•	•	•	•	•																						
160	•	•	•	•	•	•																					
180	•	•	•	•	•	•	•																				
200	•	•	•	•	•	•	•	•																			
224		•	•	•	•	•	•	•	•																		
250		•	•	•	•	•	•	•	•	•																	
280				•	•	•	•	•	•	•	•																
300				•	•	•	•	•	•	•	•	•															
315				•	•	•	•	•	•	•	•	•	•														
355							•	•	•	•	•	•	•	•													
400							•	•	•	•	•	•	•	•	•												
450									•	•	•	•	•	•	•	•											
500									•	•	•	•	•	•	•	•	•										
560										•	•	•	•	•	•	•	•	•									
600											•	•	•	•	•	•	•	•	•								
630											•	•	•	•	•	•	•	•	•	•							
710															•	•	•	•	•	•	•						
800																•	•	•	•	•	•	•	•				
900																	•	•	•	•	•	•	•	•			
1000																			•	•	•	•	•	•	•		
1120																				•	•	•	•	•	•	•	
1250																					•	•	•	•	•	•	•

**Kommentar:** För mer detaljerad information om tekniska data och mått, se datablad för RFLU

- Tillgängliga dimensioner



## Cirkulärt kanalsystem

## Reduktioner

RCLU, lång, centrisk reduktion

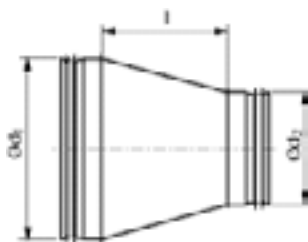

Ød <sub>1</sub> nom																										
	80	100	112	125	140	150	160	180	200	224	250	280	300	315	355	400	450	500	560	600	630	710	800	900	1000	1120
100	•																									
112	•	•																								
125			•																							
140	•	•	•	•																						
150	•		•		•																					
160			•		•																					
180	•		•		•																					
200	•		•		•																					
224		•	•	•	•																					
250		•	•		•																					
280				•	•	•	•	•	•	•	•															
300				•	•	•	•	•		•		•														
315				•	•	•		•		•		•	•													
355						•	•	•	•	•	•	•	•													
400						•	•		•		•	•	•		•											
450								•	•	•	•	•	•	•	•	•										
500								•	•	•	•	•	•		•	•	•									
560										•	•	•	•	•	•	•	•	•	•							
600										•	•	•	•	•	•	•	•	•	•	•						
630										•	•	•	•		•	•	•		•	•	•					
710															•	•	•	•	•	•	•	•				
800																•	•	•	•	•	•	•	•	•		
900																•	•	•	•	•	•	•	•	•	•	
1000																	•	•	•	•	•	•	•	•	•	
1120																		•	•	•	•	•	•	•	•	
1250																			•	•	•	•	•	•	•	•

**Kommentar:** För mer detaljerad information om tekniska data och mått, se datablad för RCLU

- Tillgängliga dimensioner



# Cirkulärt kanalsystem

# Reduktioner

RCFLU, lång, centrisk reduktion med muffmått

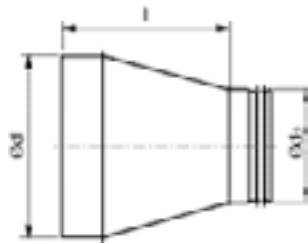

Ød nom																											
	80	100	112	125	140	150	160	180	200	224	250	280	300	315	355	400	450	500	560	600	630	710	800	900	1000	1120	
100	•																										
112	•	•																									
125	•	•	•																								
140	•	•	•	•																							
150	•	•	•	•	•																						
160	•	•	•	•	•	•																					
180	•	•	•	•	•	•	•																				
200	•	•	•	•	•	•	•	•																			
224		•	•	•	•	•	•	•	•																		
250		•	•	•	•	•	•	•	•	•																	
280				•	•	•	•	•	•	•	•																
300				•	•	•	•	•	•	•	•	•															
315				•	•	•	•	•	•	•	•	•	•														
355							•	•	•	•	•	•	•	•													
400							•	•	•	•	•	•	•	•	•												
450									•	•	•	•	•	•	•	•											
500									•	•	•	•	•	•	•	•	•										
560											•	•	•	•	•	•	•	•									
600											•	•	•	•	•	•	•	•	•								
630											•	•	•	•	•	•	•	•	•	•							
710															•	•	•	•	•	•	•						
800																•	•	•	•	•	•	•	•				
900																	•	•	•	•	•	•	•	•	•		
1000																		•	•	•	•	•	•	•	•	•	
1120																			•	•	•	•	•	•	•	•	•
1250																				•	•	•	•	•	•	•	•

**Kommentar:** För mer detaljerad information om tekniska data och mått, se datablad för RCFLU

- Tillgängliga dimensioner



## Cirkulärt kanalsystem

## Reduktioner

## RLU, lång, tangentiell reduktion

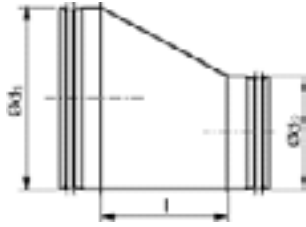

Ød <sub>1</sub> nom																										
	80	100	112	125	140	150	160	180	200	224	250	280	300	315	355	400	450	500	560	600	630	710	800	900	1000	1120
100	•																									
112	•	•																								
125	•	•	•																							
140	•	•	•	•																						
150	•	•	•	•	•																					
160	•	•	•	•	•	•																				
180	•	•	•	•	•	•	•																			
200	•	•	•	•	•	•	•	•																		
224		•	•	•	•	•	•	•	•																	
250		•	•	•	•	•	•	•	•	•																
280				•	•	•	•	•	•	•	•															
300				•	•	•	•	•	•	•	•	•														
315				•	•	•	•	•	•	•	•	•	•													
355							•	•	•	•	•	•	•	•												
400							•	•	•	•	•	•	•	•	•											
450									•	•	•	•	•	•	•	•										
500									•	•	•	•	•	•	•	•	•									
560											•	•	•	•	•	•	•	•								
600											•	•	•	•	•	•	•	•	•							
630											•	•	•	•	•	•	•	•	•	•						
710															•	•	•	•	•	•	•					
800																	•	•	•	•	•	•	•			
900																	•	•	•	•	•	•	•	•		
1000																		•	•	•	•	•	•	•	•	
1120																			•	•	•	•	•	•	•	•
1250																				•	•	•	•	•	•	•

**Kommentar:** För mer detaljerad information om tekniska data och mått, se datablad för RLU

- Tillgängliga dimensioner



# Cirkulärt kanalsystem

# T-rör

## TCU, centrisk T-rör med T-stycke

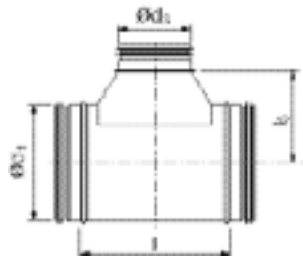

Ød <sub>1</sub> nom																											
	80	100	112	125	140	150	160	180	200	224	250	280	300	315	355	400	450	500	560	600	630	710	800	900	1000	1120	1250
80	•*		•	•																							
100	•*	•*	•	•	•	•	•																				
112	•*	•*	•		•	•	•	•																			
125	•*	•*	•*	•*	•	•	•	•	•																		
140	•*	•*	•*	•	•*	•	•	•	•	•																	
150	•*	•*	•	•*	•*	•*		•	•	•	•																
160	•*	•*		•*	•*	•*	•*		•	•	•																
180	•*	•*	•	•*	•*	•*	•*	•*	•	•	•	•															
200	•*	•*	•	•*	•*	•*	•*	•*	•*	•	•	•	•	•													
224	•*	•*	•	•*	•*	•*	•*	•*	•*	•*	•	•	•	•	•												
250	•*	•*	•	•*	•*	•*	•*	•*	•*	•*	•*	•	•	•	•	•											
280	•*	•*	•	•*	•*	•*	•*	•*	•*	•*	•	•	•	•	•	•	•										
300			•								•	•	•	•	•	•	•	•									
315	•*	•*	•	•*			•*		•*		•*		•*	•	•	•	•	•	•								
355			•								•	•	•	•	•	•	•	•	•	•							
400		•*	•	•*	•	•	•*	•	•*		•*	•	•	•*	•	•*	•	•	•	•	•	•	•	•	•	•	•
450		•*		•*	•	•	•*	•	•*	•*	•*	•	•*	•*	•*	•*	•	•	•	•	•	•	•	•	•	•	•
500		•*		•*	•	•	•*	•	•*	•	•*	•	•*	•*	•*	•*	•	•	•	•	•	•	•	•	•	•	•
560		•*		•*			•*		•*	•	•*	•	•*	•*	•*	•*	•	•	•	•	•	•	•	•	•	•	•
600		•*		•*			•*		•*	•	•*	•	•*	•*	•*	•*	•	•	•	•	•	•	•	•	•	•	•
630		•*		•*			•*		•*	•	•*	•	•*	•*	•*	•*	•	•	•	•	•	•	•	•	•	•	•
710											•	•	•	•	•	•	•	•	•	•	•	•	•	•	•	•	•
800											•	•	•	•	•	•	•	•	•	•	•	•	•	•	•	•	•
900														•	•	•	•	•	•	•	•	•	•	•	•	•	•
1000														•	•	•	•	•	•	•	•	•	•	•	•	•	•
1120																											
1250																											

**Kommentar:** För mer detaljerad information om tekniska data och mått, se datablad för TCU

• Tillgängliga dimensioner

\* Endast tillgänglig i rostfritt stål. När den är galvaniserad pressas denna dimension, se TCPU



## Cirkulärt kanalsystem

## T-rör

## TU, tangentiellt T-rör med T-stycke

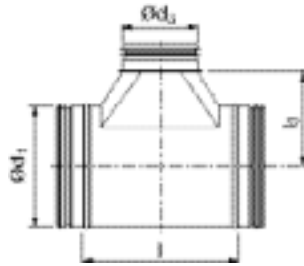

Ød <sub>1</sub> nom																												
	80	100	112	125	140	150	160	180	200	224	250	280	300	315	355	400	450	500	560	600	630	710	800	900	1000	1120	1250	
80	•	•	•	•																								
100	•	•	•	•	•	•	•																					
112	•	•	•	•	•	•	•	•																				
125	•	•	•	•	•	•	•	•	•																			
140	•	•	•	•	•	•	•	•	•	•																		
150	•	•	•	•	•	•	•	•	•	•	•																	
160	•	•	•	•	•	•	•	•	•	•	•	•																
180	•	•	•	•	•	•	•	•	•	•	•	•	•															
200	•	•	•	•	•	•	•	•	•	•	•	•	•	•														
224	•	•	•	•	•	•	•	•	•	•	•	•	•	•	•													
250	•	•	•	•	•	•	•	•	•	•	•	•	•	•	•	•												
280	•	•	•	•	•	•	•	•	•	•	•	•	•	•	•	•	•											
300	•	•	•	•	•	•	•	•	•	•	•	•	•	•	•	•	•											
315	•	•	•	•	•	•	•	•	•	•	•	•	•	•	•	•	•	•										
355		•	•	•	•	•	•	•	•	•	•	•	•	•	•	•	•	•	•									
400		•	•	•	•	•	•	•	•	•	•	•	•	•	•	•	•	•	•	•								
450				•	•	•	•	•	•	•	•	•	•	•	•	•	•	•	•	•	•							
500				•	•	•	•	•	•	•	•	•	•	•	•	•	•	•	•	•	•	•						
560									•	•	•	•	•	•	•	•	•	•	•	•	•	•	•					
600									•	•	•	•	•	•	•	•	•	•	•	•	•	•	•	•				
630									•	•	•	•	•	•	•	•	•	•	•	•	•	•	•	•	•			
710										•	•	•	•	•	•	•	•	•	•	•	•	•	•	•	•	•		
800										•	•	•	•	•	•	•	•	•	•	•	•	•	•	•	•	•	•	•
900											•	•	•	•	•	•	•	•	•	•	•	•	•	•	•	•	•	•
1000												•	•	•	•	•	•	•	•	•	•	•	•	•	•	•	•	•
1120																	•	•	•	•	•	•	•	•	•	•	•	•
1250																		•	•	•	•	•	•	•	•	•	•	•

**Kommentar:** För mer detaljerad information om tekniska data och mått, se datablad för TU

- Tillgängliga dimensioner





# Cirkulärt kanalsystem

# T-rör

## TSTCU, centriskt T-stycke

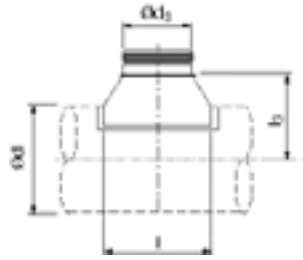

Ød nom																												
	80	100	112	125	140	150	160	180	200	224	250	280	300	315	355	400	450	500	560	600	630	710	800	900	1000	1120	1250	
80	•*	•	•	•																								
100	•*	•*	•	•	•	•	•																					
112			•	•	•	•	•	•																				
125	•*	•*	•	•*	•	•	•	•	•																			
140	•		•			•	•	•	•	•																		
150	•		•				•	•	•	•	•																	
160	•*	•*	•	•*			•*	•	•	•	•																	
180	•		•	•	•	•	•		•	•	•	•																
200	•*	•*	•	•*			•*	•	•*	•	•	•	•	•														
224			•							•	•	•	•	•	•													
250		•*	•	•*			•*	•	•*	•	•	•	•	•	•	•												
280			•							•	•	•	•	•	•	•	•											
300			•							•	•	•	•	•	•	•	•											
315	•*	•*	•	•*			•*	•	•*	•	•	•	•	•*	•	•	•	•	•									
355			•									•	•	•	•	•	•	•	•	•								
400		•*	•	•*	•		•*	•	•*	•	•*	•	•	•*	•	•*	•	•	•	•	•	•						
450					•			•			•	•	•	•	•	•	•	•	•	•	•	•	•					
500					•			•				•	•	•	•	•	•	•	•	•	•	•	•	•				
560															•		•	•	•	•	•	•	•	•	•			
600												•			•		•	•	•	•	•	•	•	•	•			
630											•				•		•	•	•	•	•	•	•	•	•	•		
710										•	•	•	•	•	•	•	•	•	•	•	•	•	•	•	•	•	•	
800										•	•	•	•	•	•	•	•	•	•	•	•	•	•	•	•	•	•	•
900															•	•	•	•	•	•	•	•	•	•	•	•	•	•
1000															•	•	•	•	•	•	•	•	•	•	•	•	•	•
1120																				•	•	•	•	•	•	•	•	•
1250																				•	•	•	•	•	•	•	•	•

**Kommentar:** För mer detaljerad information om tekniska data och mått, se datablad för TSTCU

- Tillgängliga dimensioner
- \* Endast tillgänglig i rostfritt stål. När den är galvaniserad pressas denna dimension, se TCPU



## Cirkulärt kanalsystem

## T-rör

## TSTU, tangentiellt T-stycke

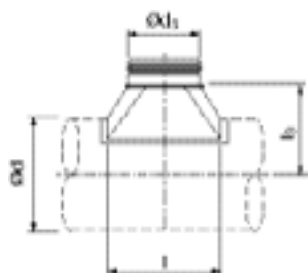

Ød nom																											
	80	100	112	125	140	150	160	180	200	224	250	280	300	315	355	400	450	500	560	600	630	710	800	900	1000	1120	1250
80		•	•	•																							
100	•		•	•	•	•	•																				
112	•	•		•	•	•	•	•																			
125	•	•	•		•	•	•	•	•																		
140	•	•	•	•		•	•	•	•	•																	
150	•	•	•	•	•		•	•	•	•	•																
160	•	•	•	•	•	•		•	•	•	•																
180	•	•	•	•	•	•	•		•	•	•	•															
200	•	•	•	•	•	•	•	•		•	•	•	•														
224	•	•	•	•	•	•	•	•	•		•	•	•	•													
250	•	•	•	•	•	•	•	•	•	•		•	•	•	•												
280	•	•	•	•	•	•	•	•	•	•	•		•	•	•	•	•										
300	•	•	•	•	•	•	•	•	•	•	•	•		•	•	•	•										
315	•	•	•	•	•	•	•	•	•	•	•	•	•		•	•	•	•									
355		•	•	•	•	•	•	•	•	•	•	•	•	•		•	•	•	•								
400		•	•	•	•	•	•	•	•	•	•	•	•	•	•		•	•	•	•							
450				•	•	•	•	•	•	•	•	•	•	•	•	•		•	•	•	•		•				
500				•	•	•	•	•	•	•	•	•	•	•	•	•	•		•	•	•	•	•	•			
560									•	•	•	•	•	•	•	•	•	•		•	•	•	•	•	•		
600									•	•	•	•	•	•	•	•	•	•	•		•	•	•	•	•		
630									•	•	•	•	•	•	•	•	•	•	•	•		•	•	•	•	•	
710											•	•	•	•	•	•	•	•	•	•	•		•	•	•	•	
800											•	•	•	•	•	•	•	•	•	•	•	•	•	•	•	•	
900														•	•	•	•	•	•	•	•	•	•	•	•	•	
1000															•	•	•	•	•	•	•	•	•	•	•	•	
1120																			•	•	•	•	•	•	•	•	
1250																			•	•	•	•	•	•	•	•	

**Kommentar:** För mer detaljerad information om tekniska data och mått, se datablad för TSTU.

- Tillgängliga dimensioner



# Cirkulärt kanalsystem

# X-stycke

XCU, centriskt med X-stycke

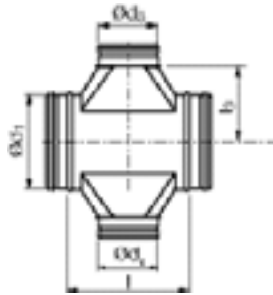

Ød <sub>1</sub> nom																											
	80	100	112	125	140	150	160	180	200	224	250	280	300	315	355	400	450	500	560	600	630	710	800	900	1000	1120	1250
80	•																										
100	•	•																									
112	•	•	•																								
125	•	•	•	•																							
140	•	•	•	•	•																						
150	•	•	•	•	•	•																					
160	•	•	•	•	•	•	•																				
180	•	•	•	•	•	•	•	•																			
200	•	•	•	•	•	•	•	•	•																		
224	•	•	•	•	•	•	•	•	•	•																	
250	•	•	•	•	•	•	•	•	•	•	•																
280	•	•	•	•	•	•	•	•	•	•	•	•															
300	•	•	•	•	•	•	•	•	•	•	•	•	•														
315	•	•	•	•	•	•	•	•	•	•	•	•	•	•													
355		•	•	•	•	•	•	•	•	•	•	•	•	•	•												
400		•	•	•	•	•	•	•	•	•	•	•	•	•	•	•											
450				•	•	•	•	•	•	•	•	•	•	•	•	•	•										
500				•	•	•	•	•	•	•	•	•	•	•	•	•	•	•									
560									•	•	•	•	•	•	•	•	•	•	•								
600									•	•	•	•	•	•	•	•	•	•	•	•							
630									•	•	•	•	•	•	•	•	•	•	•	•	•						
710																											
800																											
900																											
1000																											
1120																											
1250																											

**Kommentar:** För mer detaljerad information om tekniska data och mått, se datablad för XCU.

- Tillgängliga dimensioner



## Cirkulärt kanalsystem

## X-stycke

XU, tangentiellt med X-stycke

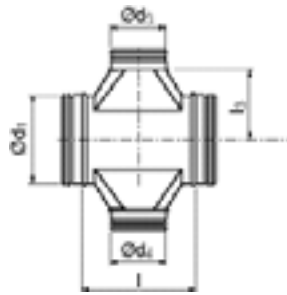

Ød <sub>1</sub> nom																											
	80	100	112	125	140	150	160	180	200	224	250	280	300	315	355	400	450	500	560	600	630	710	800	900	1000	1120	
80																											
100	•																										
112	•	•																									
125	•	•	•																								
140	•	•	•	•																							
150	•	•	•	•	•																						
160	•	•	•	•	•	•																					
180	•	•	•	•	•	•	•																				
200	•	•	•	•	•	•	•	•																			
224	•	•	•	•	•	•	•	•	•																		
250	•	•	•	•	•	•	•	•	•	•																	
280	•	•	•	•	•	•	•	•	•	•	•																
300	•	•	•	•	•	•	•	•	•	•	•	•															
315	•	•	•	•	•	•	•	•	•	•	•	•	•														
355		•	•	•	•	•	•	•	•	•	•	•	•	•													
400		•	•	•	•	•	•	•	•	•	•	•	•	•	•												
450				•	•	•	•	•	•	•	•	•	•	•	•	•											
500				•	•	•	•	•	•	•	•	•	•	•	•	•	•										
560									•	•	•	•	•	•	•	•	•	•									
600									•	•	•	•	•	•	•	•	•	•	•								
630									•	•	•	•	•	•	•	•	•	•	•	•							
710											•	•	•	•	•	•	•	•	•	•	•						
800											•	•	•	•	•	•	•	•	•	•	•	•					
900													•	•	•	•	•	•	•	•	•	•	•				
1000														•	•	•	•	•	•	•	•	•	•	•			
1120																			•	•	•	•	•	•	•	•	•
1250																			•	•	•	•	•	•	•	•	•

**Kommentar:** För mer detaljerad information om tekniska data och mått, se datablad för XU.

- Tillgängliga dimensioner



# Cirkulärt kanalsystem

# Inloppsror

## ILU, inloppsror utan radie



## ILF, inloppsror utan radie med muffmått

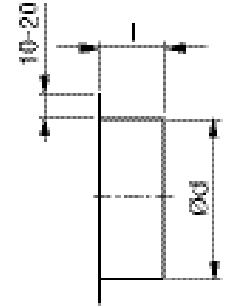

Ød, nom	Kommentar
80	
100	
112	
125	
140	
150	
160	
180	
200	
224	
250	
280	
300	
315	För mer detaljerad information om tekniska data och mått, se datablad för ILU.
355	
400	
450	
500	
560	
600	
630	
710	
800	
900	
1000	
1120	
1250	

Ød nom	Kommentar
80	
100	
112	
125	
140	
150	
160	
180	
200	
224	
250	
280	
300	
315	För mer detaljerad information om tekniska data och mått, se datablad för ILF.
355	
400	
450	
500	
560	
600	
630	
710	
800	
900	
1000	
1120	
1250	



## Cirkulärt kanalsystem

## Inloppsror

## ESNU, inloppsror med nät

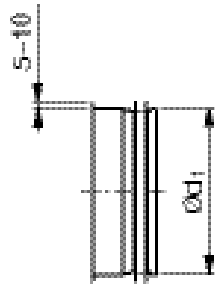

## EPNF, inloppsror med nät med muffmätt

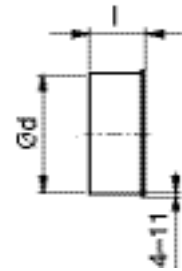

Ød, nom	Kommentar
80	
100	
112	
125	
140	
150	
160	
180	
200	
224	
250	
280	
300	
315	För mer detaljerad information om tekniska data och mått, se datablad för ESNU.
355	
400	
450	
500	
560	
600	
630	
710	
800	
900	
1000	
1120	
1250	

Ød nom	Kommentar
80	
100	
112	
125	
140	
150	
160	
180	
200	
224	
250	
280	
300	
315	För mer detaljerad information om tekniska data och mått, se datablad för EPNF.
355	
400	
450	
500	
560	
600	
630	
710	
800	
900	
1000	
1120	
1250	

# Cirkulärt kanalsystem

# Inloppsror

ILKNU 50, inloppsror med nät och kona

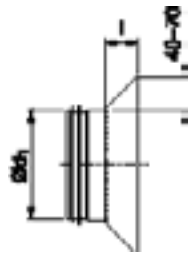

ILKNU 100, inloppsror med nät och kona

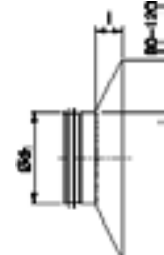

Ød, nom	Kommentar
80	
100	
125	
160	
200	
250	För mer detaljerad information om tekniska data och mått, se datablad för ILKNU 50.
315	
400	
500	
630	
800	

Ød, nom	Kommentar
80	
100	
125	
160	
200	
250	För mer detaljerad information om tekniska data och mått, se datablad för ILKNU 100.
315	
400	
500	
630	
800	

ILKNF 50, inloppsror med nät och kona med muffmått

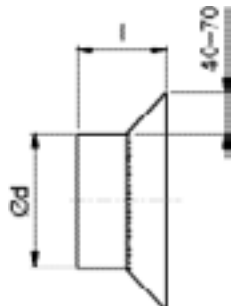

ILKNF 100, inloppsror med nät och kona med muffmått

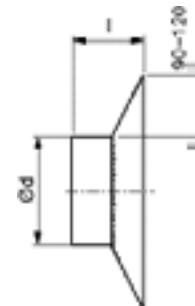

Ød, nom	Kommentar
100	
125	
160	
200	
250	För mer detaljerad information om tekniska data och mått, se datablad för ILKNF 50.
315	
400	
500	
630	
800	

Ød, nom	Kommentar
100	
125	
160	
200	
250	För mer detaljerad information om tekniska data och mått, se datablad för ILKNF 100.
315	
400	
500	
630	
800	

## Cirkulärt kanalsystem

## Kopplingar

## NPU, nippel

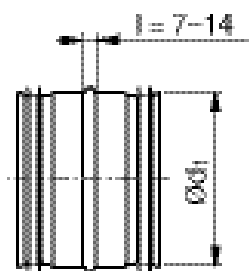

## SNPU, skjutnippel

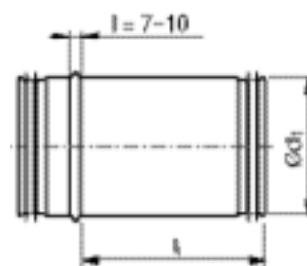

Ød, nom	Kommentar
80	
100	
112	
125	
140	
150	
160	
180	
200	
224	
250	
280	
300	
315	För mer detaljerad information om tekniska data och mått, se datablad för NPU.
355	
400	
450	
500	
560	
600	
630	
710	
800	
900	
1000	
1120	
1250	

Ød, nom	Kommentar
80	
100	
112	
125	
140	
150	
160	
180	
200	
224	
250	
280	
300	
315	
355	
400	
450	
500	
560	
630	
800	
1000	
1250	

Alla dimensioner är tillgängliga i längderna 150 mm, 300 mm och 500 mm.

För mer detaljerad information om tekniska data och mått, se datablad för SNPU.



# Cirkulärt kanalsystem

# Kopplingar

## MF, muff

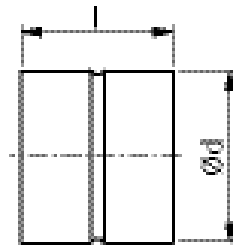

## SMFU,skjutnippel muff

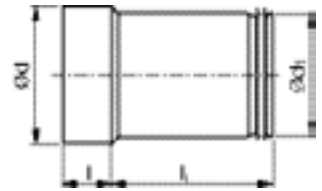

Ød nom	Kommentar
80	
100	
112	
125	
140	
150	
160	
180	
200	
224	
250	
280	
300	
315	
355	
400	
450	
500	
560	
600	
630	
710	
800	
900	
1000	
1120	
1250	

Ød nom	Kommentar
För mer detaljerad information om tekniska data och mått, se datablad för MF.	

Ød <sub>1</sub> nom	l mm	Kommentar
80		
100		
112		
125		
140		
150		
160		
180		
200		
224		
250		
280		
300		
315		
355		
400		
450		
500		
560		
630		
800		
1000		
1250		

Ød <sub>1</sub> nom	l mm	Kommentar
150, 300 eller 500		För mer detaljerad information om tekniska data och mått, se datablad för SMFU.
300 eller 500		
500		



## Cirkulärt kanalsystem

## Ändlock

## EPF, ändlock



## ESU, ändlock



Ød nom	Kommentar
80	
100	
112	
125	
140	
150	
160	
180	
200	
224	
250	
280	
300	
315	För mer detaljerad information om tekniska data och mått, se datablad för EPF.
355	
400	
450	
500	
560	
600	
630	
710	
800	
900	
1000	
1120	
1250	

Ød, nom	Kommentar
80	
100	
112	
125	
140	
150	
160	
180	
200	
224	
250	
280	
300	
315	För mer detaljerad information om tekniska data och mått, se datablad för ESU.
355	
400	
450	
500	
560	
600	
630	
710	
800	
900	
1000	
1120	
1250	

# Cirkulärt kanalsystem

# Rensluckor

## EPFH, renslucka

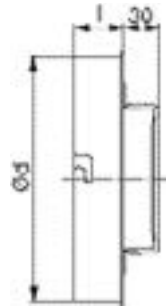

## ESHU, renslucka



Ød nom	Kommentar
80	
100	
112	
125	
140	
150	
160	
180	
200	
224	
250	
280	
300	
315	
355	
400	
450	
500	
630	

Ød nom	Kommentar
	För mer detaljerad information om tekniska data och mått, se datablad för EPFH.

Ød, nom	Kommentar
80	
100	
112	
125	
140	
150	
160	
180	
200	
224	
250	
280	
300	
315	
355	
400	
450	
500	
630	

Ød, nom	Kommentar
	För mer detaljerad information om tekniska data och mått, se datablad för ESHU.

## KCU, isolerad renslucka

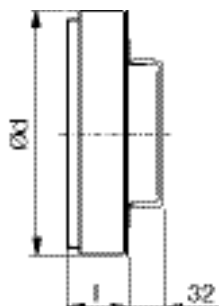

Ød nom	l	Isolerings-tjocklek	Kommentar
100	58	50	
125	58	50	
160	58	50	
200	58	50	
250	58	50	
315	58	50	
400	94	50	
500	94	50	
630	94	50	

  

Ød nom	l	Isolerings-tjocklek	Kommentar
			För mer detaljerad information om tekniska data och mått, se datablad för KCU.

## Cirkulärt kanalsystem

## Spjäll

## DRU, injusteringspjäll

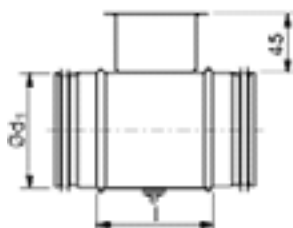

## DSU, avstängningspjäll

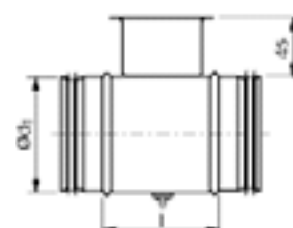

Ød, nom	Kommentar
80	
100	
112	
125	
140	
150	
160	
180	
200	
224	
250	
280	
300	
315	
355	
400	
450	
500	
560	
600	
630	

För mer detaljerad information om tekniska data och mått, se datablad för DRU.

Ød, nom	Kommentar
80	
100	
112	
125	
140	
150	
160	
180	
200	
224	
250	
280	
300	
315	
355	
400	
450	
500	
560	
600	
630	

För mer detaljerad information om tekniska data och mått, se datablad för DSU.

# Cirkulärt kanalsystem

# Spjäll

## DTU, avstängningsspjäll

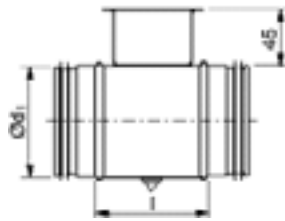

## DTHU, avstängningsspjäll med motorhylla

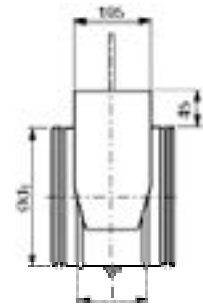

Ød, nom	Kommentar
80	
100	
112	
125	
140	
150	
160	
180	
200	
224	
250	
280	
300	
315	
355	
400	
450	
500	
560	
600	
630	

För mer detaljerad information om tekniska data och mått, se datablad för DTU.

Ød, nom	Kommentar
80	
100	
112	
125	
140	
150	
160	
180	
200	
224	
250	
280	
300	
315	
355	
400	
450	
500	
560	
600	
630	

För mer detaljerad information om tekniska data och mått, se datablad för DTHU.

# Kanalupphängningar

## MDH, kanalstöd

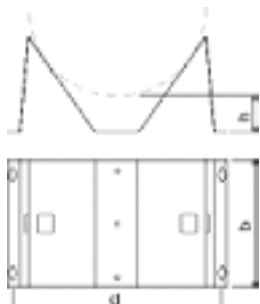

## DH, kanalstöd

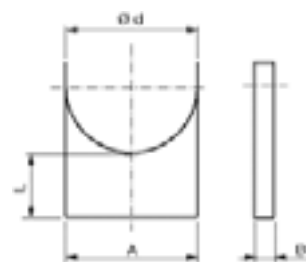

Ød nom	Kommentar
100	
112	
125	
140	
150	
160	
180	
200	
224	
250	För mer detaljerad information om tekniska data och mått, se datablad för MDH.
280	
300	
315	
355	
400	
450	
500	
560	
600	
630	

Ød nom	Kommentar
80	
100	
125	
160	
200	För mer detaljerad information om tekniska data och mått, se datablad för DH.
250	
315	
400	
500	
630	

# Kanalupphängningar

## UV30, upphängningsbygel

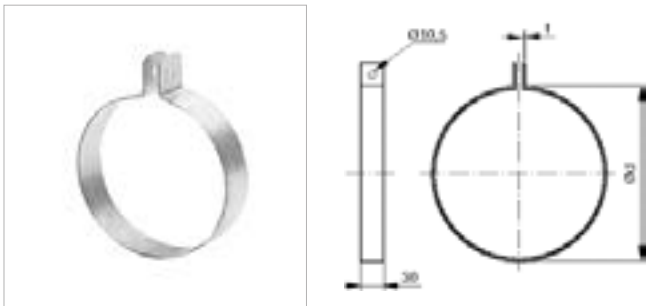

Ød nom	Kommentar
80	
100	
125	
160	
200	
250	
315	
400	
500	
630	
800	
1000	
1250	

För mer detaljerad information om tekniska data och mått, se datablad för UV30.

## UVH30, upphängningsbygel

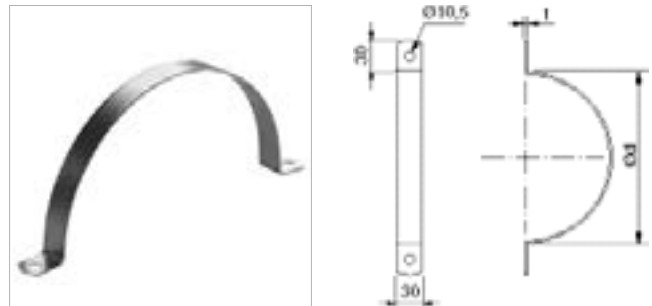

Ød nom	Kommentar
100	
125	
160	
200	
250	
315	
400	
500	
630	
800	
1000	
1250	

För mer detaljerad information om tekniska data och mått, se datablad för UVH30.

# Infästningar

## Trycktät blindnit



Typ	Kommentar
RH13	För mer detaljerad information om tekniska data och mått, se datablad för RH
RH22	
RH31	
RH33	

## Öppen blindnit



Typ	Kommentar
RE12	För mer detaljerad information om tekniska data och mått, se datablad för RE
RE13	
RE14	
RE22	
RE24	

## Borrskruv, sexkantsskalle



Typ	Kommentar
TG10	För mer detaljerad information om tekniska data och mått, se datablad för TG
TG12	

## Borrskruv, kullrig skalle



Typ	Kommentar
SH12	För mer detaljerad information om tekniska data och mått, se datablad för SH





De flesta av oss tillbringar större delen av tiden inomhus. Inomhusklimatet är avgörande för hur vi mår, hur mycket vi orkar och om vi håller oss friska.

Vi på Lindab har därför gjort till vår viktigaste uppgift att bidra till ett inomhusklimat som förbättrar människors liv. Det gör vi genom att utveckla energieffektiva ventilationslösningar och hållbara byggprodukter. Vi vill också bidra till ett bättre klimat för vår planet genom att arbeta på ett sätt som är hållbart för både människor och miljön.

[Lindab](#) | För ett bättre klimat