

# Motoriserat avstängningsspjäll

# DTPU



## Beskrivning

### Avstängningsspjäll med pneumatiskt ställdon

Består av ett DTU spjäll med ett påmonterat pneumatiskt ställdon. Ställdonet består av ett hus av polyamid och metalldelar av rostfritt stål.

När ställdonets styrtryck ökar öppnar ställdonet spjällbladet. När ställdonets styrtryck minskar stänger ställdonet spjällbladet, med hjälp av fjädern inuti ställdonet. Spjällbladet är stängt vid leverans.

Se separat montering samt drift och skötsel manual för produkten.

## Dimensioner

### Ø80-400

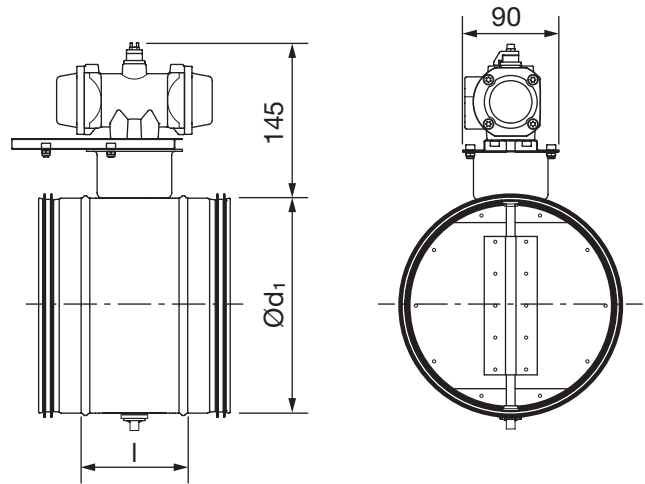

### Ø500-630

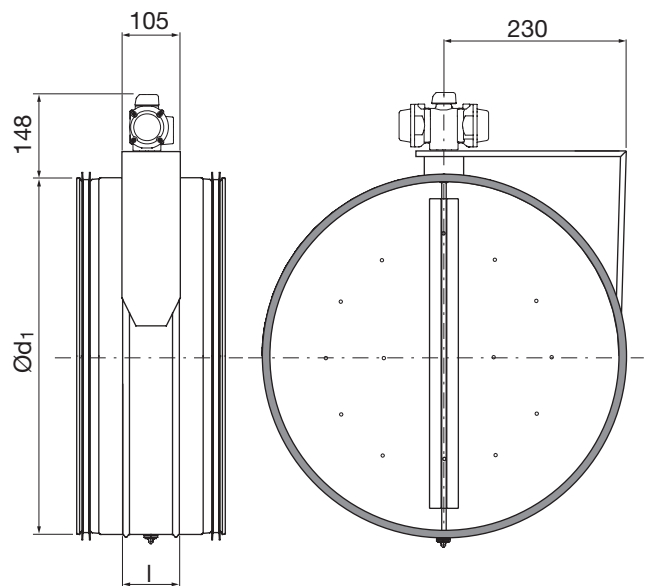

## Beställningsexempel

Produkt	DTPU	200	PPWS
Dimension $\text{Ø}d_1$			
Motortyp			



# Motoriserat avstängningsspjäll

DTPU

## Dimensioner

Ød <sub>1</sub> nom	l [mm]	m kg	Täthetsklass förbi stängt blad	Tryckklass i stängt läge
80	100	1,30	4	C
100	100	1,35	4	C
125	100	1,50	4	C
160	100	1,70	4	C
200	100	2,00	4	C
250	100	2,50	4	C
315	100	3,10	4	C
400	100	4,60	4	B
500	115	7,54	4	B
630	115	10,3	4	B

## Tekniska data för motorerna

Anslutning för luft .....	<b>PPWS</b> 1/4" BSPP
Avgiven fri luftmängd för helt slag .....	0,075 l
Drivtryck max .....	8 bar
Omgivningstemperatur .....	-5 to +60°C
Vikt .....	0,50 kg
Tid för omställning 0 – 90 ° .....	1 s

Anslutning för luft .....	<b>POWS</b> 1/4" BSPP
Avgiven fri luftmängd för helt slag .....	0,15 l
Drivtryck max .....	8 bar
Omgivningstemperatur .....	-5 till +60 °C
Weight .....	0,90 kg
Tid för omställning 0 – 90 ° .....	1 s

	Tryck (Bar)	Position	Vridmoment (Nm)
Fjäder rörelse	-	Start	10
Fjäder rörelse	-	Slut	6,7
Pneumatisk rörelse	5	Start	7,4
Pneumatisk rörelse	5	Slut	4,1
Pneumatisk rörelse	6	Start	10,3
Pneumatisk rörelse	6	Slut	7
Pneumatisk rörelse	7	Start	13,1
Pneumatisk rörelse	7	Slut	9,8
Pneumatisk rörelse	8	Start	16,2
Pneumatisk rörelse	8	Slut	12,9

	Tryck (Bar)	Position	Vridmoment (Nm)
Fjäder rörelse	-	Start	18,8
Fjäder rörelse	-	Slut	12,7
Pneumatisk rörelse	6	Start	15,9
Pneumatisk rörelse	6	Slut	9,7
Pneumatisk rörelse	7	Start	21,0
Pneumatisk rörelse	7	Slut	14,8
Pneumatisk rörelse	8	Start	26,1
Pneumatisk rörelse	8	Slut	20,0

## Teknisk data

För teknisk data, gå till LindQST.