



# Фланец

FL



## Размеры

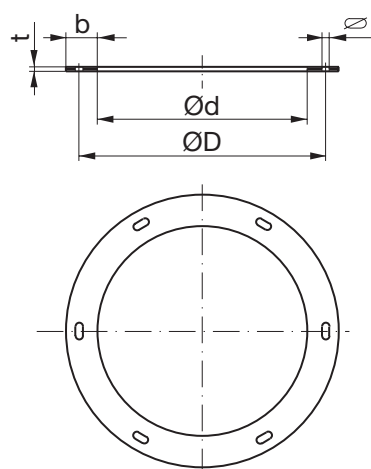

## Описание

Соединительный фланец изготавливается из полосы металла и затем цинкуется горячим способом. Подходит как для спирально-навивных, так и для прямошовных воздуховодов. Отверстия овальной формы под болты облегчают сборку.

В случае заказа больших объемов, фланцы могут быть изготовлены других размеров и с другим расположением отверстий.

## Пример для заказа

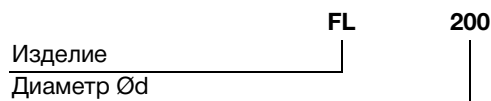

## Размеры

Ном. мм	дейст. мм	Отклонени е мм	Ød		f мм	Болты по DIN 601			b × t мм	m кг	
			дейст. мм	Отклонени е мм		количеств о шт	размер	L мм			
80	82,5	+1,0 -0,0	108	±1,0	7,0 × 16	4	M6	16	25 × 3	0,18	
100	102		129							0,22	
112	114		141							0,25	
125	127		155							0,30	
140	142	+1,5 -0,0	176	±1,0	7,0 × 16	6	M6	20	30 × 4	0,49	
150	152		184							0,52	
160	162		194							0,55	
180	182		213							0,60	
200	203		235							0,70	
224	227		259							0,74	
250	253		286							0,81	
280	283		322							1,31	
300	303	341	1,40								
315	318	356	1,47								
355	358	395	1,63								
400	404	+2,0 -0,0	438	±1,5	9,5 × 20	12	M8	20	35 × 5	1,80	
450	454		487							2,02	
500	504		541							2,35	
560	564	+2,0 -0,0	605	±1,5	11,5 × 24	16	M10	25	40 × 5	2,81	
600	604		644							3,00	
630	634		674							3,15	
710	714		751							3,54	
800	804		837							3,90	
900	904		934								4,39
1000	1005		1043								4,89
1120	1125		1174							8,36	
1250	1255		1311								9,32
1400	1407		1465								10,4
1600	1607	1637	11,8								

