

ОТВОД

BU 60°



Описание

Изготовлен из прессованных и сваренных по шву деталей.

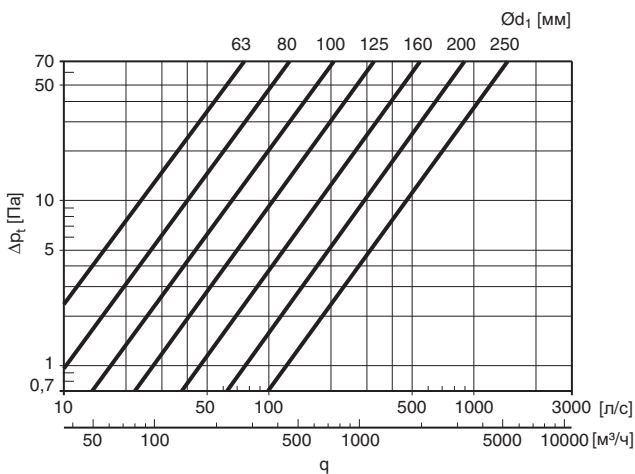

Размеры

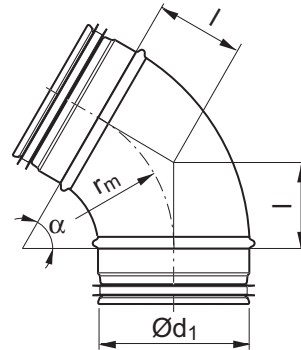

$$r_m \approx 1 \cdot d_1$$

Ød ₁ Ном.	l мм	m кг
63	64	0,30
80	58	0,32
100	58	0,33
125	72	0,33
160	92	0,56
200	115	0,82
250	144	1,12

Пример для заказа

Изделие BU Диаметр Ød₁ 125 Угол α 60