

Kolano

BSTR 60°



Opis

Kolano tłoczone, zgrzewane liniowo na zakładkę.

Wymiary

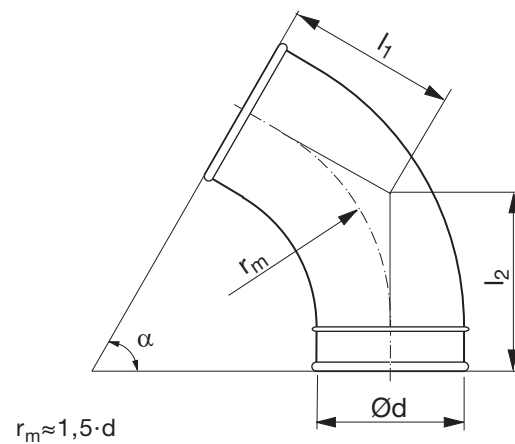

Ød nom	t mm	r _m mm	l ₁ mm	l ₂ mm	m kg
80	0,6	150	99	125	0,40
100 *	0,6	150	117	143	0,40
125 *	0,7	190	140	166	0,60
150 *	0,7	225	160	186	0,70
160 *	0,7	240	169	195	0,80
180 *	0,7	270	181	208	1,20
200 **	0,7	300	225	225	1,13
224	0,7	300	248	248	1,13
250	0,7	300	269	269	1,13

* 1 wywinięta na zewnątrz krawędź

** 2 wywinięte na zewnątrz krawędzie

Przykładowe zamówienie

	BSTR	200	60
Produkt			
Wymiary Ød			
Kąt α			