

Kulmayhde

BSTR 60°

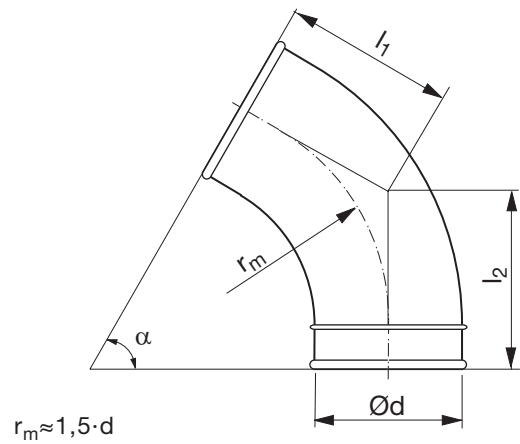

Mitat



Tuotekuvaus

Syvävedetty ja hitsattu kulmayhde.

Tietyt koot valmistetaan valssaamalla päätysauma.

Ød nom	t mm	r _m mm	l ₁ mm	l ₂ mm	m kg
100	0,6	150	117	143	0,40
125	0,7	190	140	166	0,60
150	0,7	225	160	186	0,70
160	0,7	240	169	195	0,80
180	0,7	270	181	208	1,20
200	0,7	300	225	225	1,13

Tilausesimerkki

