



















Transfer

Lindab	1
Grundlagen	2
Safe	3
Schalldämpfer	4
Klappen und Messeinrichtungen	5
Hauben	6
Isol	7
Transfer	8
Index	9



Inhalt – Transfer

1	Rohrleitungen	SRTR.....275 TSRTR.....276 LRTR.....277 PTR.....278
2		
3	Teleskoprohr	TLTR1279 TLTR2280
4		
5	Bögen	BTR 90°.....282 BTR 60°.....285 BTR 45°.....288 BTR 30°.....291 BTR 15°.....294
6		
7		BSTR 90°.....283 BSTR 60°.....286 BSTR 45°.....289 BSTR 30°.....292 BSTR 15°.....295
8		BSFTR 90°.....284 BSFTR 60°.....287 BSFTR 45°.....290 BSFTR 30°.....293 BSFTR 15°.....296
9	Reduzierung	RCLTR297
10		
11	T-Stück	TVTR 30°.....299
12		
13	Kreuzstück	XVTR 30°.....300
14		
15	Hosenstück	YVTR 30°.....301
16		
17	Sattel Sattelstutzen	PSVTR 30°.....302 PSTR.....303
18		

Bundkragen	ILTR.....305
	
Enddeckel	EPTR.....306
	
Pass-Stücke	OUTR.....307 MFTR.....308 OTR.....309 LORTR.....310
	
Saugköpfe	SH.....311 SHTR.....312 SPTR.....313
	
Bodenabsaug- kasten	GSTR.....314
	
Flexible Schläuche	THTR.....315 THVTR.....316
	
Übergangsstück (Schläuche)	OTRTH.....317
	
Spannringe	SB.....318 SB-2.....319
	

Beschreibung

Transfer – ein Rohrleitungssystem, das sich schnell und einfach montieren und demontieren lässt.

Transfer besteht aus runden Luftleitungen, die für eine schnelle Montage bzw. Demontage mit Spannverschlüssen verbunden werden. Das System ist in Standardausführung mit Spannverschlüssen in den Abmessungen Ø80 bis Ø500 lieferbar.

Lärm

In Systemen, in denen Partikel transportiert werden und eine große Differenz zwischen Außen- und Innendruck herrscht und schon geringe Leckagen erheblichen Lärm erzeugen können, wird empfohlen, die Stöße mit Band abzukleben, wenn niedrige Lärmpegel gefordert sind.

Einsatzbereiche

Das Rohrleitungssystem ist geeignet für

- Partikeltransport in der Holzverarbeitung wie z.B. in Sägewerken, Schreinereien, bei Möbelherstellern und Werkstätten.
- Komfortventilation.
- Absaugsysteme für bessere Arbeitsumgebung.
- Plasmaschneider.
- Besonders für Ventilationsanlagen geeignet, in denen hohe Anforderungen an Form, Farbe und Aussehen gestellt werden.

Bitte setzen Sie sich mit Lindab in Verbindung, wenn Sie das System anderweitig einsetzen oder andere Materialien transportieren möchten oder wenn besondere Vorgaben erfüllt werden müssen.

Befestigungen

Die Art der Befestigung und ihr Abstand müssen so gewählt werden, dass eine sichere Installation gewährleistet ist und die Rohrleitungen nicht durchhängen.

Wartung

Das Rohrleitungssystem ist normalerweise wartungsfrei, es wird jedoch empfohlen, regelmäßige Kontrollen durchzuführen.

Vorteile des Transfer Systems

- Einfache Inspektion und Reinigung dank schneller Demontage.
- Einfache Umweltkontrolle des Kanalsystems.
- Rationelle Montage ohne Schrauben oder Nieten.
- Gut geschützte Gummidichtung im Inneren der Spannverschlüsse.
- Kann nach der Installation gedreht und justiert werden.
- Ergibt eine gerade Montage.
- Keine scharfen Kanten in den Stößen, da der Wulst direkt an den Bauteilen angeformt wird.
- Hervorragend für den pneumatischen Medientransport geeignet (Chip-Absaugung).
- Dank Wulst sind die Komponenten rund und steif.
- Keine Verbindungen erforderlich.
- Es sind Übergangsstücke auf andere Systeme wie z.B. Safe erhältlich.
- Geringerer Druckverlust als das Safe System.
- Einfache und schnelle Montage und Demontage.

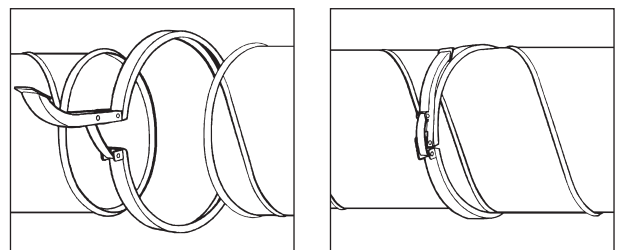

Allgemeines

Abmessungen der Rohrleitungen und Bauteile

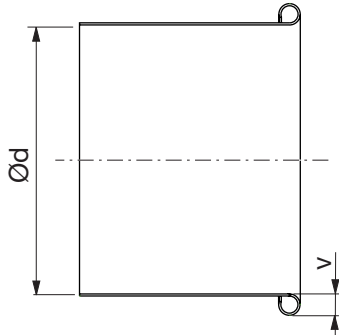

$\varnothing d$ nom	$\varnothing d$ mm	v mm
80	78	6
100	98	6
125	123	6
140	138	6
150	148	6
160	158	6
180	178	8
200	198	8
224	224	8
250	250	8
300	300	10
315	315	10
350	350	10
400	400	10
450	450	10
500	500	10

Winkeltoleranzen

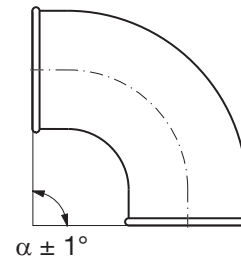

Wickelfalzrohr

SRTR



Beschreibung

Wickelfalzrohr mit festen TSRTR-Verbindungsstücken an den Enden.

Patentiert

Dimensionen

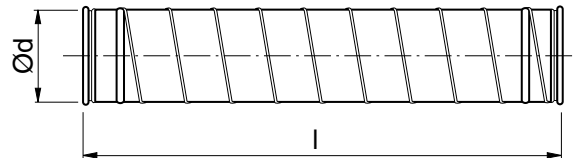

Ød nom	t std mm	500 mm	1000 mm	1500 mm	2000 mm	3000 mm	6000 mm
Gewicht für Standardlängen in kg							
80	0,45	0,55	1,10	1,65	2,20	3,30	6,60
100	0,45	0,74	1,37	2,11	2,74	4,11	8,22
125	0,45	0,82	1,64	2,46	3,28	4,92	9,84
140	0,5	1,00	2,00	3,00	4,00	6,00	12,0
150	0,5	1,10	2,20	3,30	4,40	6,60	13,2
160	0,5	1,20	2,30	3,50	4,60	6,90	13,8
180	0,5	1,30	2,60	3,90	5,20	7,80	15,6
200	0,5	1,40	2,90	4,30	5,80	8,70	17,4
224	0,6	1,90	3,80	5,80	7,70	11,5	23,0
250	0,5	1,80	3,60	5,40	7,20	10,8	21,6
300	0,6	2,60	5,20	7,80	10,4	15,6	31,2
315	0,6	2,80	5,50	8,30	11,0	16,5	33,0
350	0,6	3,10	6,20	9,30	12,4	18,6	37,2
400	0,6	3,50	7,00	10,5	14,0	21,0	42,0
450	0,6	3,90	7,80	11,7	15,6	23,4	46,8
500	0,7	5,10	10,2	15,2	20,3	30,5	60,9

Bestellbeispiel

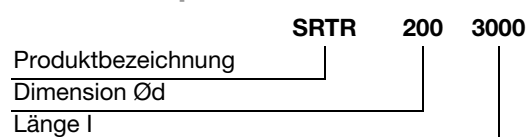

Pass-Stück

TSRTR



Dimensionen

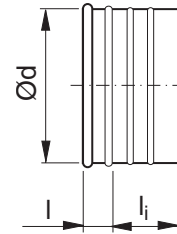

Beschreibung

TSRTR zur Herstellung von Passlängen SRTR.

Vor dem Einsetzen in das Rohr zwischen den beiden Zentriersicken Dichtmasse aufbringen.

Bei der Montage der Rohre darauf achten, dass die Stoßkante nicht gegen die Luftrichtung zeigt, oder besser die Stoßkante vorher einsicken.

Patentiert.

Bitte beziehen Sie sich auf die kurze Anleitung Seite 281.

Ød nom	t mm	l mm	l _i mm	m kg
80	0,7	18	44	0,10
100	0,7	18	44	0,10
125	0,7	18	44	0,20
140	0,7	18	44	0,20
150	0,7	18	44	0,20
160	0,7	18	44	0,20
180	0,7	20	37	0,30
200	0,7	20	37	0,30
224	0,7	20	37	0,30
250	0,7	20	37	0,30
300	0,9	22	32	0,40
315	0,9	22	32	0,50
350	0,9	22	32	0,50
400	0,9	22	32	0,70
450	0,9	22	32	0,80
500	0,9	22	32	0,90

Bestellbeispiel

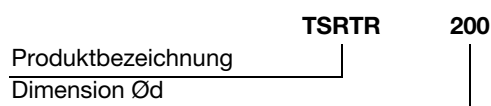

Längsgefaltete Rohre

LRTR



Beschreibung

Längsgefaltete Rohre mit außenliegender Naht.

Dimensionen

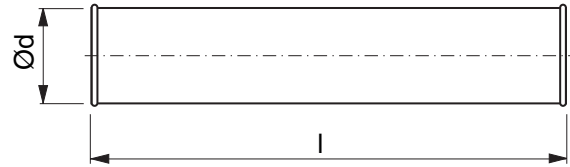

Ød nom	t std mm	500	1000	1500	2000	2960**
		mm	mm	mm	mm	mm
Gewicht für Standardlängen in kg						
80	0,6	0,70	1,30			
100	0,6	0,80	1,68	2,50	3,40	
125	0,6	1,00	2,09	3,10	4,20	
140	0,6	1,10	2,29	3,40	4,60	
150	0,6	1,20	2,49	3,70	5,00	
160	0,6	1,30	2,69	4,00	5,40	
180	0,7	1,80	3,6	5,40	7,20	
200	0,7	1,90	3,89	5,80	7,80	
224	0,7	2,20	4,4	6,60	8,80	
250	0,7	2,40	4,88	7,30	9,80	14,6*
300	0,7	2,90	5,88	8,80	11,8	17,6**
315	0,7	3,10	6,2	9,30	12,4	18,6**
350	0,7	3,50	7	10,5	14,0	21,0**
400	0,9	4,70	9,4	14,1	18,8	28,2**
450	0,9	5,30	10,6	15,9	21,2	31,8**
500	0,9	5,90	11,8	17,7	23,6	35,4**

* l = 2970 mm

** l = 2960 mm

Bestellbeispiel

	LRTR	200	2000
Produktbezeichnung			
Dimension Ød			
Länge l			

Pass-Stück

PTR



Dimensionen

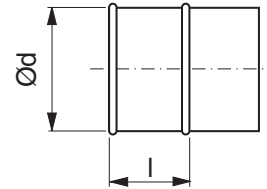

Beschreibung

PTR zur Herstellung von Passlängen LRTR.

Nach dem Einsetzen in das Rohr die Fuge mit Dichtmasse, Dichtungsband oder besser mit der Fugenschelle MFK (siehe Rubrik Lindab/iso) abdichten.

Bei der Montage der Rohre darauf achten, dass die Stoßkante nicht gegen die Luftrichtung zeigt, oder besser die Stoßkante vorher einsicken.

Bitte beziehen Sie sich auf die kurze Anleitung Seite 281.

Ød nom	t mm	l mm	m kg
80	0,5	58	0,20
100	0,5	58	0,20
125	0,5	58	0,30
140	0,5	58	0,30
150	0,5	58	0,40
160	0,5	58	0,40
180	0,5	53	0,40
200	0,5	53	0,40
224	0,5	53	0,40
250	0,5	53	0,30
300	0,9	49	0,60
315	0,9	49	0,40
350	0,9	49	0,80
400	0,9	49	1,20
450	0,9	49	1,30
500	0,9	49	1,50

Bestellbeispiel

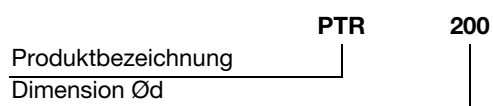

Teleskoprohr

TLTR1



Beschreibung

Verwendung zusammen mit dem Teleskoprohr TLTR 2 als Passstück, wo eine Anpassung der Rohrlänge notwendig ist.

Passt in Rohre der Typen SRTR Dim.80-200 und LRTR Dim. 80-500.

Für Wickelfalzrohr SRTR Dim. 224-500 ist das Spezialrohr TLSR zu verwenden.

Dimensionen

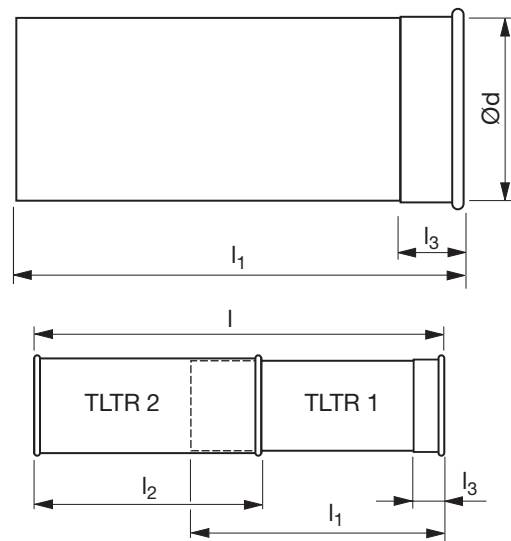

Ød nom	t mm	l ₁ , l ₂ mm	l ₃ mm	l _{min} mm	l _{max} mm	m kg
80	0,7	220	30	250	410	0,40
100	0,7	220	30	250	410	0,45
125	0,7	220	30	250	410	0,55
140	0,7	220	60	280	410	0,60
150	0,7	220	30	250	410	0,65
160	0,7	220	30	250	410	0,70
180	0,7	220	30	250	410	0,80
200	0,7	350	30	380	670	1,35
224	0,7	350	30	380	670	1,50
250	0,7	350	30	380	670	1,70
300	0,7	350	60	410	670	2,05
315	0,7	350	30	380	670	2,15
350	0,7	350	60	410	670	2,40
400	0,9	350	60	410	670	3,30
450	0,9	350	60	410	670	3,70
500	0,9	350	60	410	670	4,10

Die Verbindung ist mit Dichtmasse oder Dichtungsband abzudichten. Alternativ kann auch der Spanning SB oder SB-2 mit einem zusätzlichen O-Ring verwendet werden.

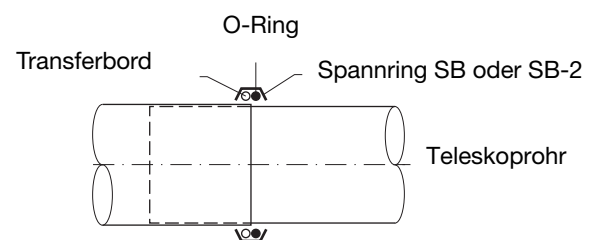

Bestellbeispiel

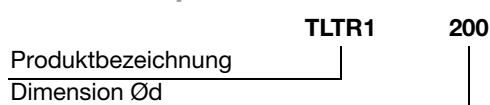

Teleskoprohr

TLTR2



Dimensionen

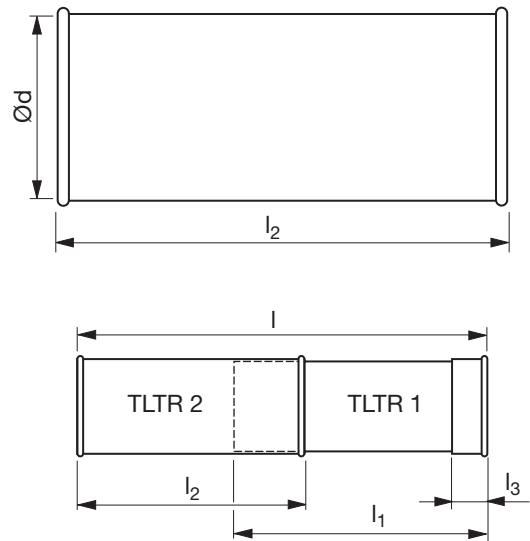

Beschreibung

Verwendung zusammen mit dem Teleskoprohr TLTR 1 als Passtück, wo eine Anpassung der Rohrlänge notwendig ist.

Kann auch als normales Rohr verwendet werden.

Ød nom	t mm	l ₁ , l ₂ mm	l ₃ mm	l _{min} mm	l _{max} mm	m kg
80	0,7	220	30	250	410	0,40
100	0,7	220	30	250	410	0,45
125	0,7	220	30	250	410	0,55
140	0,7	220	60	280	410	0,60
150	0,7	220	30	250	410	0,65
160	0,7	220	30	250	410	0,70
180	0,7	220	30	250	410	0,80
200	0,7	350	30	380	670	1,35
224	0,7	350	30	380	670	1,50
250	0,7	350	30	380	670	1,70
300	0,7	350	60	410	670	2,05
315	0,7	350	30	380	670	2,15
350	0,7	350	60	410	670	2,40
400	0,9	350	60	410	670	3,30
450	0,9	350	60	410	670	3,70
500	0,9	350	60	410	670	4,10

Die Verbindung ist mit Dichtmasse oder Dichtungsband abzudichten. Alternativ kann auch der Spanning SB oder SB-2 mit einem zusätzlichen O-Ring verwendet werden.

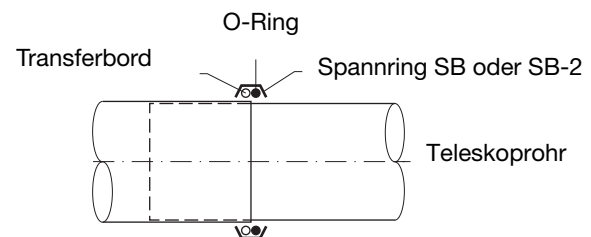

Bestellbeispiel

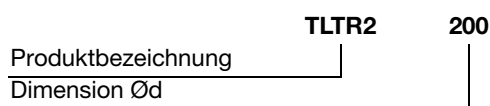

Montagehinweise für das Kürzen / Anpassen von Transfer-Rohr

Wickelfalzrohr SRTR

Anpassung mit Fixlängen:

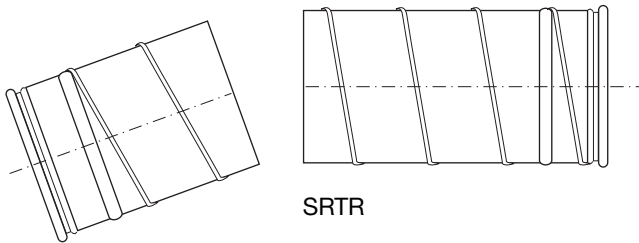

Kürzen auf gewünschte Länge.

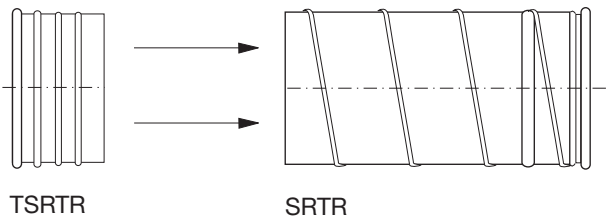

Pass-Stück TSRTR einsetzen (siehe Seite 276).

Anpassung mit Teleskoprohr:

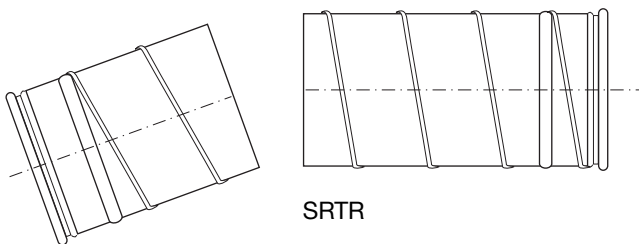

Kürzen auf gewünschte Länge

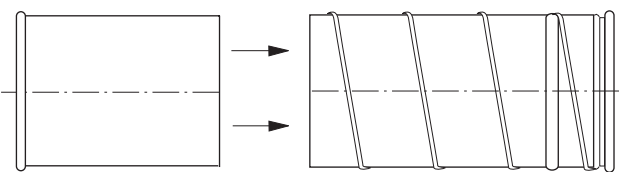

TLTR 1/TLSR

SRTR

Montage des Teleskoprohres

Für Ø80–200 TLTR-1 verwenden (siehe Seite 1)

Für Ø224–500 TLSR verwenden (siehe Seite 1)

Bei Montage des Rohres ist darauf zu achten, dass das Einsteckende des eingesetzten Teleskoprohres der Strömungsrichtung nicht entgegen steht. Besser: Stoßkante einsicken!

Längsgefalztes Rohr LRTR

Anpassung mit Fixlängen:

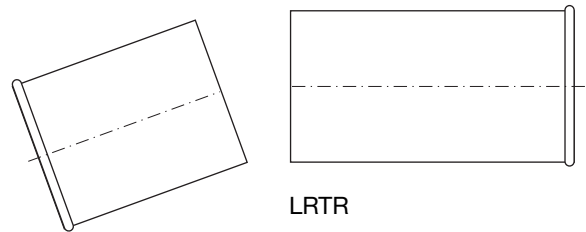

Kürzen auf gewünschte Länge.

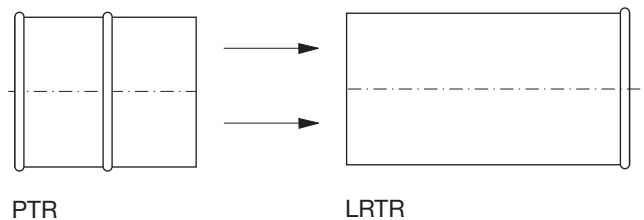

PTR

LRTR

Pass-Stück PTR einsetzen (siehe Seite 278).

Anpassung mit Teleskoprohr:

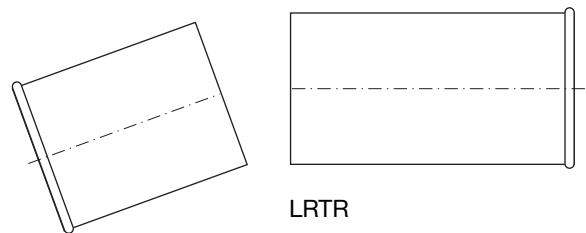

Kürzen auf gewünschte Länge.

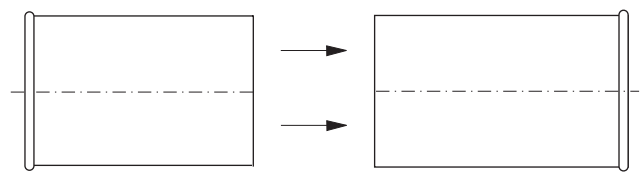

TLTR 1

LRTR

Montage des Teleskoprohres:

Für Dim. 80 - 500mm TLTR-1 verwenden (siehe Seite 1).

Bei Montage des Rohres ist darauf zu achten, dass das Einsteckende des eingesetzten Teleskoprohres der Strömungsrichtung nicht entgegen steht. Besser: Stoßkante einsicken!

- 1
- 2
- 3
- 4
- 5
- 6
- 7
- 8
- 9
- 10
- 11
- 12
- 13
- 14
- 15
- 16
- 17
- 18

Bogen

BTR 90°



Dimensionen

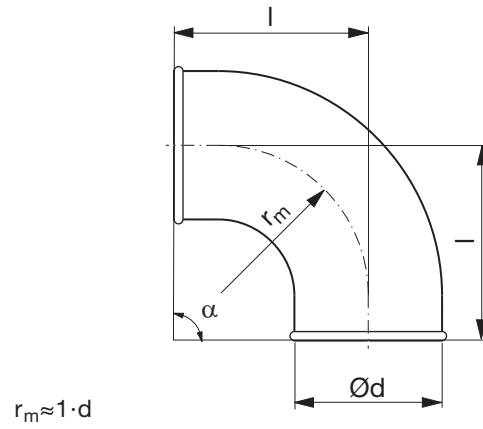

Beschreibung

Gepresster und nahtgeschweißter Bogen

Ød nom	t mm	r _m mm	l mm	m kg
80	0,5	100	135	0,31
100	0,5	100	130	0,30
125	0,5	125	155	0,50
140	0,7	135	165	0,70
150	0,7	150	180	0,80
160	0,6	160	190	0,65
180	0,7	180	205	1,00

Bestellbeispiel

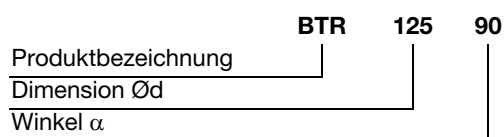

Bogen

BSTR 90°



Beschreibung

Gepresster und nahtgeschweißter Bogen.
Einige Abmessungen mit angefalztem Ende.

Dimensionen

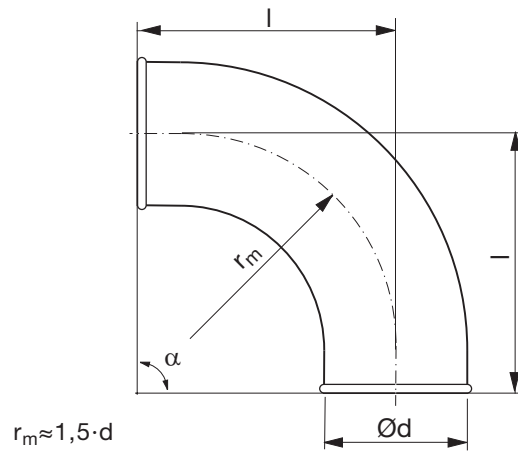

Ød nom	t mm	r_m mm	l mm	m kg
80	0,7	120	150	0,4
100	0,6	150	180	0,50
125	0,7	190	220	0,80
150	0,7	225	255	1,10
160	0,7	240	270	1,20
180	0,7	270	295	1,60

** 2 swaged-on ends

Bestellbeispiel

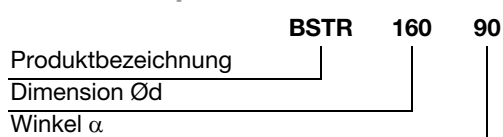

- 1
- 2
- 3
- 4
- 5
- 6
- 7
- 8
- 9
- 10
- 11
- 12
- 13
- 14
- 15
- 16
- 17
- 18

Bogen

BSFTR 90°



Dimensionen

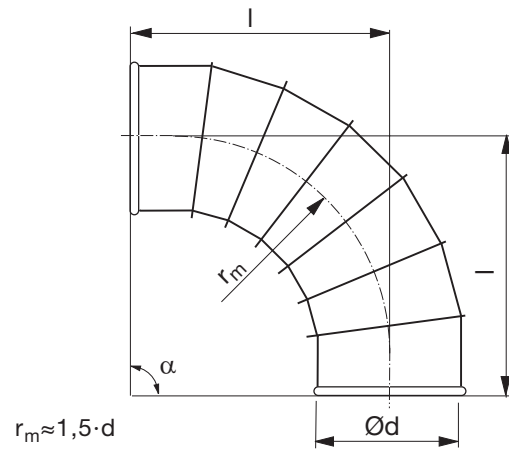

Beschreibung

Segmentbogen, gefalzt

Ød nom	t mm	r _m mm	l mm	m kg
200	0,7	300	387	3,40
224	0,7	336	423	4,20
250	0,7	375	462	4,90
300	0,7	450	531	6,40
315	0,7	472	553	7,10
350	0,7	525	606	9,00
400	0,9	600	681	13,1
450	0,9	675	756	16,2
500	0,9	750	831	19,5

Bestellbeispiel

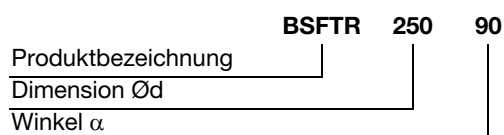

Bogen

BTR 60°



Beschreibung

Gepresster und nahtgeschweißter Bogen

Dimensionen

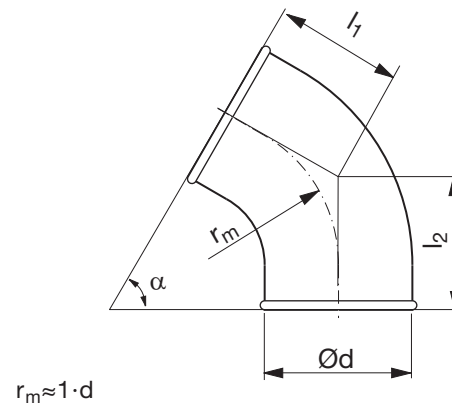

Ød nom	t mm	r _m mm	l ₁ mm	l ₂ mm	m kg
80 *	0,5	100	88	114	0,20
100	0,5	100	108	108	0,20
125	0,6	125	122	122	0,25
140 *	0,7	135	108	134	0,50
150 *	0,7	150	117	143	0,51
160 *	0,6	160	122	148	0,51
180 *	0,7	180	129	156	0,80

*) Made with swaged-on beaded end.

Bestellbeispiel

	BTR	125	60
Produktbezeichnung			
Dimension Ød			
Winkel α			

Bogen

BSTR 60°



Dimensionen

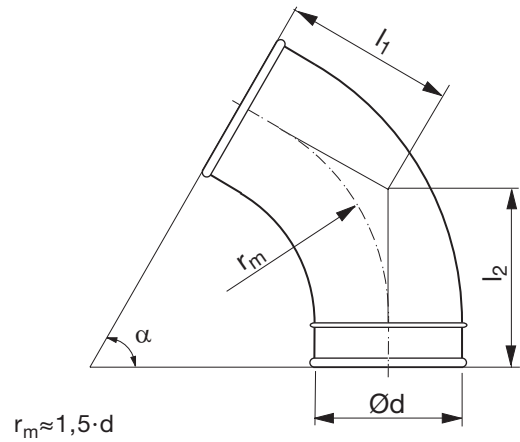

Beschreibung

Gepresster und nahtgeschweißter Bogen.
Einige Abmessungen mit angefalztem Ende.

Ød nom	t mm	r _m mm	l ₁ mm	l ₂ mm	m kg
80	0,6	150	99	125	0,40
100 *	0,6	150	117	143	0,40
125 *	0,7	190	140	166	0,60
150 *	0,7	225	160	186	0,70
160 *	0,7	240	169	195	0,80
180 *	0,7	270	181	208	1,20

* 1 swaged-on end
** 2 swaged-on ends

Bestellbeispiel

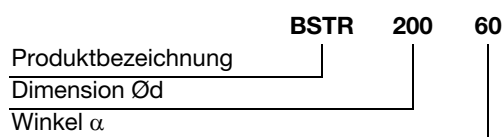

Bogen

BSFTR 60°



Beschreibung

Segmentbogen, gefalzt

Dimensionen

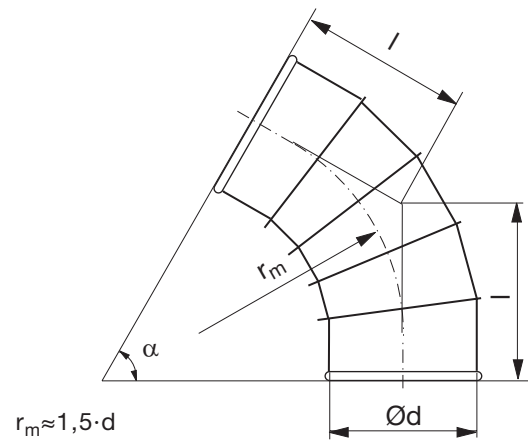

Ød nom	t mm	r_m mm	l mm	m kg
200	0,7	300	260	2,30
224	0,7	336	281	2,70
250	0,7	375	304	3,10
300	0,7	450	341	4,20
315	0,7	472	354	4,60
350	0,7	525	384	5,60
400	0,9	600	427	8,10
450	0,9	675	471	10,1
500	0,9	750	514	12,1

Bestellbeispiel

	BSFTR	250	60
Produktbezeichnung			
Dimension Ød			
Winkel α			

Bogen

BTR 45°



Dimensionen

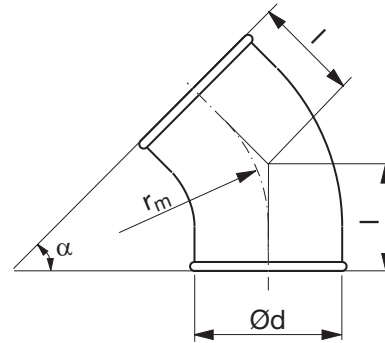

$$r_m \approx 1 \cdot d$$

Beschreibung

Gepresster und nahtgeschweißter Bogen

Ød nom	t mm	r _m mm	l mm	m kg
80	0,5	100	71	0,20
100	0,5	100	71	0,30
125	0,5	125	82	0,30
140	0,7	135	86	0,40
150	0,7	150	92	0,43
160	0,6	160	96	0,43
180	0,7	180	110	0,68

Bestellbeispiel

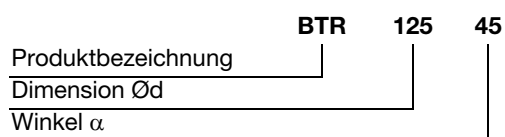

Bogen

BSTR 45°



Beschreibung

Gepresster und nahtgeschweißter Bogen.
Einige Abmessungen mit angefalztem Ende.

Dimensionen

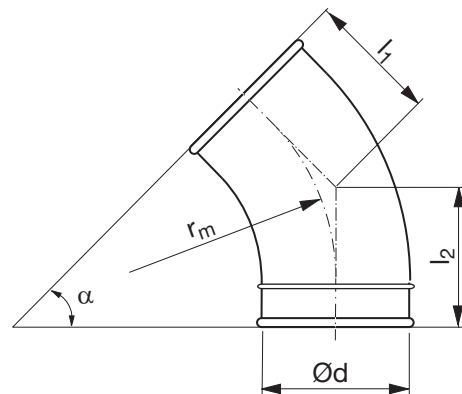

$$r_m \approx 1,5 \cdot d$$

Ød nom	t mm	r _m mm	l ₁ mm	l ₂ mm	m kg
80	0,6	150	80	106	0,30
100 *	0,6	150	92	118	0,30
125 *	0,7	190	109	135	0,40
150 *	0,7	225	123	149	0,50
160 *	0,7	240	129	155	0,60
180 *	0,7	270	137	164	0,90

- * 1 swaged-on end
- ** 2 swaged-on ends

Bestellbeispiel

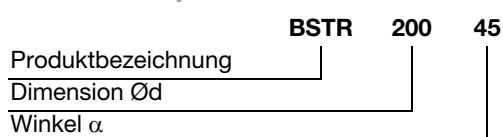

- 1
- 2
- 3
- 4
- 5
- 6
- 7
- 8
- 9
- 10
- 11
- 12
- 13
- 14
- 15
- 16
- 17
- 18

Bogen

BSFTR 45°

- 1
- 2
- 3
- 4
- 5
- 6
- 7
- 8
- 9
- 10
- 11
- 12
- 13
- 14
- 15
- 16
- 17
- 18



Beschreibung
Segmentbogen, gefalzt

Dimensionen

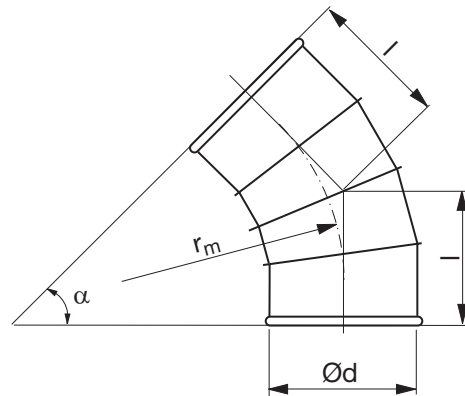

$r_m \approx 1,5 \cdot d$

Ød nom	t mm	r _m mm	l mm	m kg
200	0,7	300	211	1,90
224	0,7	336	226	2,20
250	0,7	375	242	2,50
300	0,7	450	267	3,40
315	0,7	472	277	3,70
350	0,7	525	298	4,50
400	0,9	600	330	6,50
450	0,9	675	361	7,90
500	0,9	750	392	9,40

Bestellbeispiel

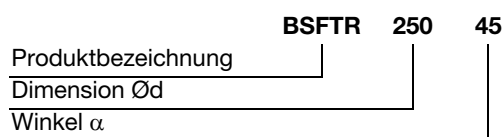

Bogen

BTR 30°



Beschreibung

Gepresster und nahtgeschweißter Bogen

Dimensionen

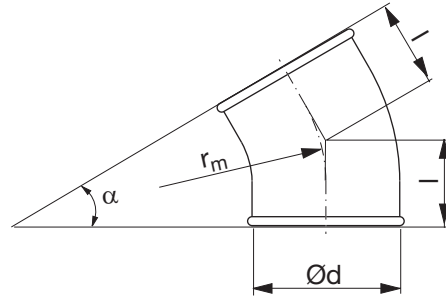

$$r_m \approx 1 \cdot d$$

Ød nom	t mm	r _m mm	l ₁ mm	l ₂ mm	m kg
80	0,5	100	57	57	0,20
100	0,5	100	57	57	0,20
125	0,6	125	63	63	0,25
140	0,7	140	68	68	0,40
150	0,7	150	70	70	0,34
160	0,7	160	73	73	0,50
180	0,7	180	73	73	0,60

Bestellbeispiel

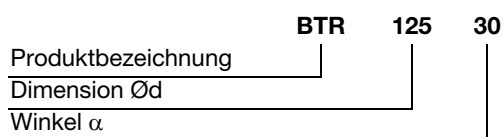

- 1
- 2
- 3
- 4
- 5
- 6
- 7
- 8
- 9
- 10
- 11
- 12
- 13
- 14
- 15
- 16
- 17
- 18

Bogen

BSTR 30°



Dimensionen

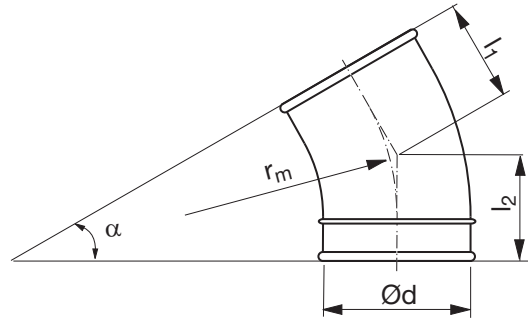

$$r_m \approx 1,5 \cdot d$$

Beschreibung

Gepresster und nahtgeschweißter Bogen.
Einige Abmessungen mit angefalztem Ende.

Ød nom	t mm	r _m mm	l ₁ mm	l ₂ mm	m kg
80	0,6	150	62	88	0,30
100 *	0,6	150	70	96	0,30
125 *	0,7	190	81	107	0,30
150 *	0,7	225	90	116	0,50
160 *	0,7	240	94	120	0,50
180 *	0,7	270	97	124	0,70

* 1 swaged-on end
** 2 swaged-on ends

Bestellbeispiel

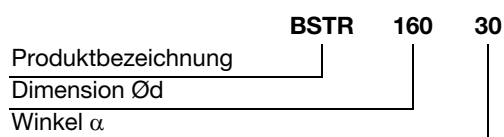

Bogen

BSFTR 30°



Beschreibung

Segmentbogen, gefalzt

Dimensionen

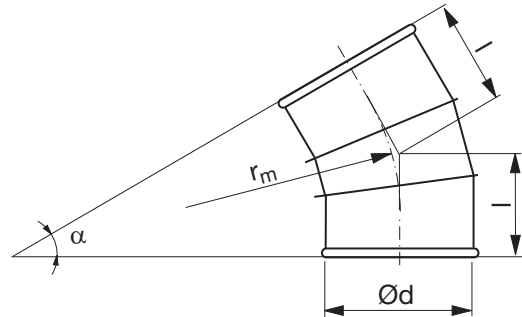

$$r_m \approx 1,5 \cdot d$$

Ød nom	t mm	r _m mm	l mm	m kg
200	0,7	300	167	1,50
224	0,7	336	177	1,70
250	0,7	375	187	1,90
300	0,7	450	202	2,50
315	0,7	472	208	2,80
350	0,7	525	222	3,40
400	0,9	600	242	4,90
450	0,9	675	262	5,80
500	0,9	750	282	6,80

Bestellbeispiel

	BSFTR	250	30
Produktbezeichnung			
Dimension Ød			
Winkel α			

Bogen

BTR 15°



Dimensionen

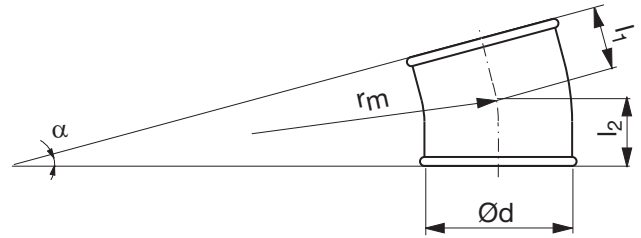

$$r_m \approx 1 \cdot d$$

Beschreibung

Gepresster und nahtgeschweißter Bogen

Ød nom	t mm	r _m mm	l ₁ mm	l ₂ mm	m kg
80	0,5	100	43	69	0,10
100	0,5	100	43	43	0,20
125	0,5	125	46	46	0,14
140	0,7	140	74	74	0,30
150	0,6	150	76	76	0,26
160	0,5	160	51	51	0,14
180	0,7	180	76	76	0,40

Bestellbeispiel

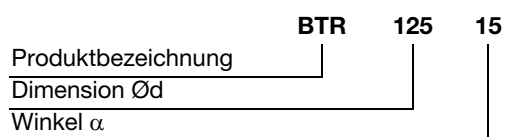

Bogen

BSTR 15°



Beschreibung

Gepresster und nahtgeschweißter Bogen.
Einige Abmessungen mit angefalztem Ende.

Dimensionen

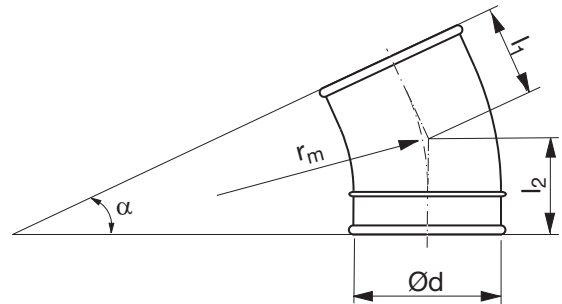

$$r_m \approx 1,5 \cdot d$$

Ød nom	t mm	r _m mm	l ₁ mm	l ₂ mm	m kg
80	0,6	150	46	72	0
100 *	0,6	150	50	76	0,20
125 *	0,7	190	55	81	0,40
150 *	0,7	225	60	86	0,40
160 *	0,7	240	62	88	0,40
180 *	0,7	270	61	88	0,50

* 1 swaged-on end
** 2 swaged-on ends

Bestellbeispiel

	BSTR	160	15
Produktbezeichnung			
Dimension Ød			
Winkel α			

- 1
- 2
- 3
- 4
- 5
- 6
- 7
- 8
- 9
- 10
- 11
- 12
- 13
- 14
- 15
- 16
- 17
- 18

Bogen

BSFTR 15°

- 1
- 2
- 3
- 4
- 5
- 6
- 7
- 8
- 9
- 10
- 11
- 12
- 13
- 14
- 15
- 16
- 17
- 18



Beschreibung
Segmentbogen, gefalzt

Dimensionen

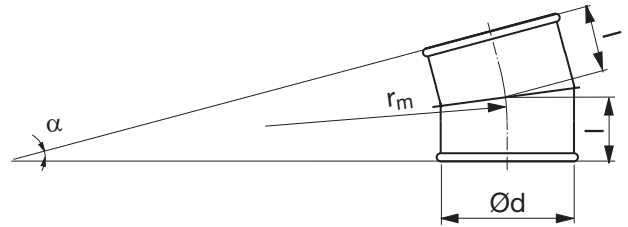

$$r_m \approx 1,5 \cdot d$$

Ød nom	t mm	r _m mm	l mm	m kg
200	0,7	300	126	1,10
224	0,7	336	131	1,30
250	0,7	375	136	1,50
300	0,7	450	140	2,00
315	0,7	472	143	2,40
350	0,7	525	150	2,90
400	0,9	600	160	4,50
450	0,9	675	170	5,40
500	0,9	750	180	6,20

Bestellbeispiel

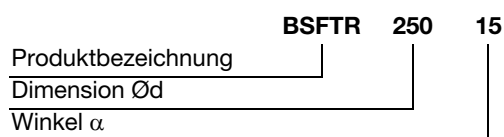

Reduzierungen

RCLTR



Beschreibung

Lang, Reduzierung mit 18° Winkel.

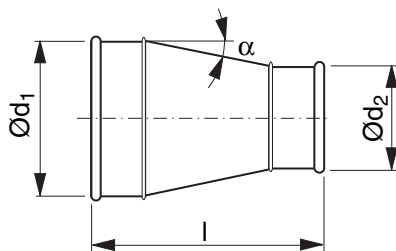

Bestellbeispiel

	RCLTR	250	160
Produktbezeichnung			
Dimension $\text{Ø}d_1$			
Dimension $\text{Ø}d_2$			

Dimensionen

$\text{Ø}d_1$ nom	$\text{Ø}d_2$ nom	t mm	l mm	m kg
140	100	0,7	189	0,40
140	125	0,7	155	0,40
150	80	0,7	230	0,60
150	100	0,7	203	0,60
150	125	0,7	168	0,40
150	140	0,7	148	0,40
160	80	0,7	244	0,70
160	100	0,7	216	0,60
160	125	0,7	182	0,50
160	140	0,7	161	0,60
160	150	0,7	148	0,40
180	100	0,7	239	0,60
180	125	0,7	205	0,60
180	140	0,7	184	0,60
180	150	0,7	170	0,60
180	160	0,7	157	0,50
200	125	0,7	232	0,80
200	140	0,7	211	0,70
200	150	0,7	198	0,70
200	160	0,7	184	0,60
200	180	0,7	152	0,50
224	140	0,7	244	1,00
224	150	0,7	231	1,00
224	160	0,7	217	0,80
224	180	0,7	184	0,80
224	200	0,7	157	0,70
250	140	0,7	280	1,30
250	150	0,7	266	1,30
250	160	0,7	253	1,10
250	180	0,7	220	1,00
250	200	0,7	193	1,00
250	224	0,7	160	1,00
300	150	0,7	332	1,70
300	160	0,7	318	1,70
300	180	0,7	286	1,70
300	200	0,7	258	1,50
300	224	0,7	226	1,40
300	250	0,7	190	1,40
315	160	0,7	339	1,60
315	180	0,7	307	1,60
315	200	0,7	279	1,50
315	224	0,7	246	1,40
315	250	0,7	210	1,40
315	300	0,7	139	1,30
350	180	0,7	361	2,00

Reduzierungen

RCLTR

$\varnothing d_1$ nom	$\varnothing d_2$ nom	t mm	l mm	m kg
350	200	0,7	334	2,00
350	224	0,7	301	2,10
350	250	0,7	265	1,90
350	300	0,7	194	1,70
350	315	0,7	173	1,40
400	180	0,7	428	2,80
400	200	0,7	401	2,80
400	224	0,7	368	3,00
400	250	0,7	332	2,60
400	300	0,7	260	2,70
400	315	0,7	240	2,30
400	350	0,7	185	2,00
450	200	0,7	469	3,50
450	224	0,7	437	3,80
450	250	0,7	401	3,30
450	300	0,7	329	3,40
450	315	0,7	309	2,90
450	350	0,7	254	2,60
450	400	0,9	197	2,80
500	224	0,7	505	4,30
500	250	0,7	469	4,00
500	300	0,7	398	4,00
500	315	0,7	377	3,80
500	350	0,7	322	3,40
500	400	0,9	265	3,60
500	450	0,9	197	3,20

T-Stück

TVTR 30°



Beschreibung

T-Stück, 30°

Der Übersichtlichkeit halber, beinhaltet die nebenstehende Tabelle nur eine limitierte Auswahl unseres Sortiments. Andere Durchmesser sind auf Wunsch erhältlich.

Für TVTR ist der Abgangsdurchmesser d_3 dimensionsbestimmend für l_1 .

Beispiel:

$d_3 = 200 \text{ mm}$

$l_1 = 589 \text{ mm}$

Dimensionen

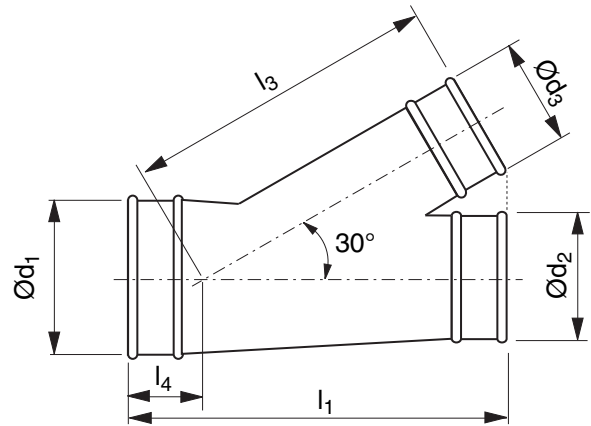

Ød ₁ nom	Ød ₂ nom	Ød ₃ nom	t mm	l ₁ mm	l ₃ mm	l ₄ mm	m kg
80	80	80	0,7	358	263	109	0,90
100	100	100	0,7	398	301	112	1,20
125	125	125	0,7	448	347	116	1,60
140	140	140	0,7	478	375	118	1,80
150	150	150	0,7	498	394	119	2,00
160	160	160	0,7	518	413	120	2,30
180	180	180	0,7	549	445	119	2,80
200	200	200	0,7	589	482	121	3,40
224	224	224	0,7	637	527	124	4,20
250	250	250	0,7	689	576	128	4,90
300	300	300	0,7	777	662	129	7,00
315	315	315	0,7	807	690	131	7,30
350	350	350	0,7	960	755	177	9,00
400	400	400	0,9	1060	848	184	14,0
450	450	450	0,9	1160	842	190	16,9
500	500	500	0,9	1260	1035	197	20,1

Bestellbeispiel

	TVTR	315	315	315
Produktbezeichnung				
Dimension Ød ₁				
Dimension Ød ₂				
Dimension Ød ₃				



Kreuz-Stücke

XVTR 30°



Dimensionen

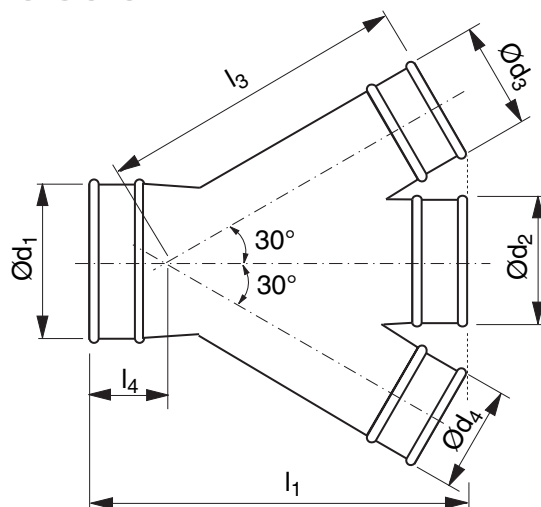

Beschreibung

Kreuz-Stück, 30°

Der Übersichtlichkeit halber, beinhaltet die nebenstehende Tabelle nur eine limitierte Auswahl unseres Sortiments – die Kreuzstücke mit dem Durchmesser Ød_1 , Ød_2 , Ød_3 und Ød_4 sind gleichgroß. Andere Durchmesser sind auf Wunsch erhältlich.

Für XVTR ist der größte Abgangsdurchmesser d_3/d_4 dimensionsbestimmend für l_1 .

Beispiel:

$d_3 = 160 \text{ mm}$, $d_4 = 200 \text{ mm}$

$l_1 = 589 \text{ mm}$

Ød_1 nom	Ød_2 nom	Ød_3 Ød_4 nom	t mm	l_1 mm	l_3 mm	l_4 mm	m kg
80	80	80	0,7	358	263	109	1,10
100	100	100	0,7	398	301	112	1,40
125	125	125	0,7	448	347	116	1,80
140	140	140	0,7	478	375	118	2,10
150	150	150	0,7	498	394	119	2,30
160	160	160	0,7	518	413	120	2,60
180	180	180	0,7	549	445	119	3,20
200	200	200	0,7	589	482	121	4,00
224	224	224	0,7	637	527	124	4,90
250	250	250	0,7	689	576	128	5,80
300	300	300	0,7	777	662	129	8,80
315	315	315	0,7	807	690	131	9,30
350	350	350	0,7	960	755	177	11,2
400	400	400	0,9	1060	848	184	18,8
450	450	450	0,9	1160	842	190	22,2
500	500	500	0,9	1260	1035	197	26,8

Bestellbeispiel

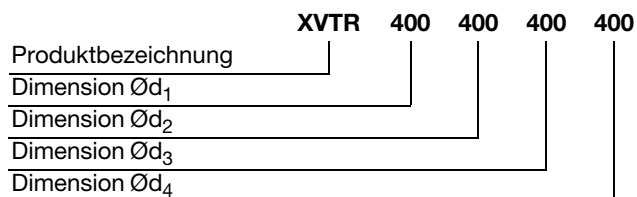

Hosenstücke

YVTR 30°



Beschreibung

Hosenstück

Der Übersichtlichkeit halber, beinhaltet die nebenstehende Tabelle nur eine limitierte Auswahl unseres Sortiments – die Hosenstücke mit dem Durchmesser $\varnothing d_1$, $\varnothing d_3$ und $\varnothing d_4$ sind gleich groß. Andere Durchmesser sind auf Wunsch erhältlich.

Dimensionen

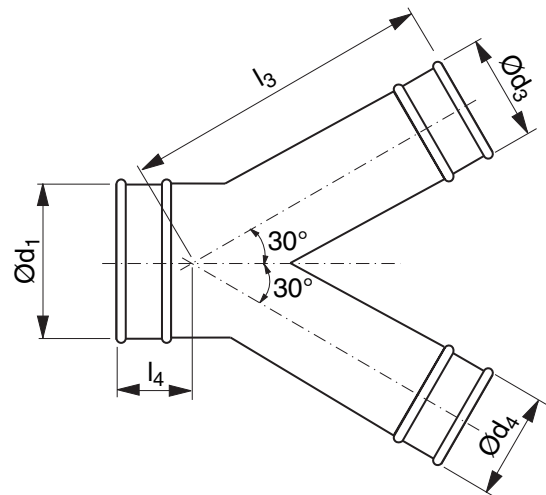

$\varnothing d_1$ nom	$\varnothing d_3$ $\varnothing d_4$ nom	t mm	l_3 mm	l_4 mm	m kg
80	80	0,7	191	65	0,70
100	100	0,7	213	67	0,80
125	125	0,7	242	71	0,90
140	140	0,7	259	73	1,10
150	150	0,7	270	74	1,20
160	160	0,7	281	75	1,30
180	180	0,7	304	73	1,60
200	200	0,7	327	76	2,00
224	224	0,7	354	79	2,50
250	250	0,7	383	82	2,90
300	300	0,7	440	82	4,40
315	315	0,7	457	84	4,70
350	350	0,7	497	89	5,40
400	400	0,9	554	96	9,00
450	450	0,9	610	102	10,8
500	500	0,9	667	109	13,1

Bestellbeispiel

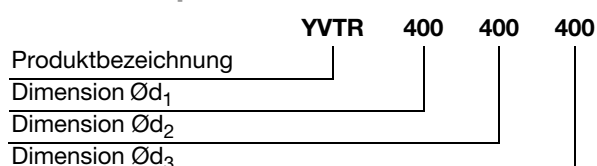

- 1
- 2
- 3
- 4
- 5
- 6
- 7
- 8
- 9
- 10
- 11
- 12
- 13
- 14
- 15
- 16
- 17
- 18

Sattelstutzen

PSVTR 30°



Dimensionen

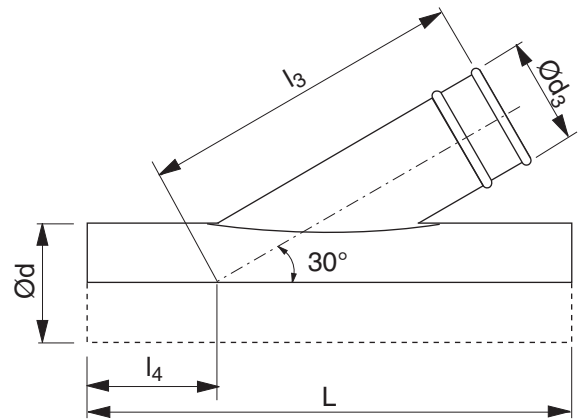

Beschreibung

Sattelstutzen, 30°

Der Übersichtlichkeit halber, beinhaltet die nebenstehende Tabelle nur eine limitierte Auswahl unseres Sortiments – die Sattelstutzen mit dem Durchmesser Ød und Ød_3 sind gleichgroß. Andere Durchmesser sind auf Wunsch erhältlich.

Ød nom	Ød_3 nom	t mm	L mm	l_3 mm	l_4 mm	m kg
80	80	0,7	410	221	136	0,50
100	100	0,7	450	263	138	0,60
125	125	0,7	500	317	142	0,80
140	140	0,7	530	349	144	0,90
150	150	0,7	550	370	145	1,00
160	160	0,7	570	391	146	1,20
180	180	0,7	610	434	149	1,50
200	200	0,7	650	477	152	1,70
224	224	0,7	700	528	156	2,10
250	250	0,7	750	584	159	2,40
300	300	0,7	850	690	165	3,10
315	315	0,7	880	722	167	3,60
350	350	0,7	950	797	172	5,60
400	400	0,9	1050	904	179	6,50
450	450	0,9	1150	1010	185	8,20
500	500	0,9	1250	1117	192	9,80
560	560 *	0,9	1370	1245	200	11,2
600	600 *	0,9	1450	1330	205	13,8
630	630 *	0,9	1510	1394	209	14,0
650	650 *	0,9	1550	1437	212	16,0
710	710 *	0,9	1670	1565	220	18,0
750	750 *	0,9	1750	1651	225	21,0
800	800 *	0,9	1850	1757	232	24,0
900	900 *	0,9	2050	1971	245	28,0

Bestellbeispiel

	PSVTR	400	400
Produktbezeichnung			
Dimension Ød			
Dimension Ød_3			

Sattelstutzen

PSTR



Beschreibung

Sattelstutzen

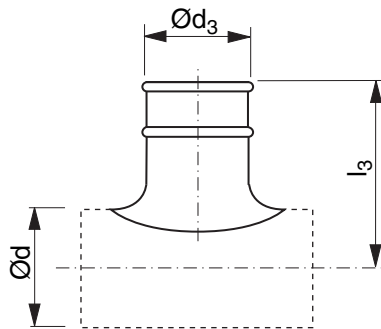

Bestellbeispiel

Produktbezeichnung	PSTR	400	160
Dimension $\text{\O}d$			
Dimension $\text{\O}d_3$			

Dimensionen

$\text{\O}d$ nom	$\text{\O}d_3$ mm	t mm	l_3 mm	m kg
80	80	0,6	143	0,20
100	80	0,6	156	0,20
100	100	0,6	131	0,30
125	80	0,6	166	0,20
125	100	0,6	144	0,30
125	125	0,6	149	0,40
140	80	0,6	173	0,20
140	100	0,6	176	0,40
140	125	0,6	121	0,30
140	140	0,6	181	0,50
150	80	0,6	178	0,20
150	100	0,6	181	0,40
150	125	0,6	186	0,50
150	140	0,6	186	0,50
150	150	0,6	186	0,50
160	80	0,6	183	0,20
160	100	0,6	161	0,30
160	125	0,6	166	0,40
160	140	0,6	191	0,50
160	150	0,6	191	0,50
160	160	0,6	171	0,50
180	80	0,6	193	0,20
180	100	0,6	196	0,40
180	125	0,6	201	0,50
180	140	0,6	201	0,50
180	150	0,6	201	0,50
180	160	0,6	206	0,60
180	180	0,6	202	0,90
200	80	0,6	203	0,20
200	100	0,6	181	0,30
200	125	0,6	181	0,40
200	140	0,6	211	0,50
200	150	0,6	211	0,50
200	160	0,6	191	0,50
200	180	0,6	212	0,90
200	200	0,6	212	1,00
224	80	0,6	215	0,20
224	100	0,6	218	0,40
224	125	0,6	223	0,50
224	140	0,6	223	0,50
224	150	0,6	223	0,50
224	160	0,6	228	0,60
224	180	0,6	224	0,80
224	200	0,6	224	0,80
224	224	0,6	224	1,00

Sattelstutzen

PSTR

Ød nom	Ød ₃ mm	t mm	l ₃ mm	m kg
250	80	0,6	228	0,30
250	100	0,6	206	0,40
250	125	0,6	211	0,40
250	140	0,6	236	0,50
250	150	0,6	236	0,50
250	160	0,6	241	0,60
250	180	0,6	237	0,90
250	200	0,6	237	0,90
250	224	0,6	237	1,20
250	250	0,6	257	1,30
300	80	0,6	201	0,20
300	100	0,6	201	0,20
300	125	0,6	201	0,30
300	140	0,6	201	0,40
300	150	0,6	201	0,40
300	160	0,6	201	0,40
300	180	0,6	197	0,60
300	200	0,6	197	0,60
300	224	0,6	197	0,70
300	250	0,6	197	0,80
315	80	0,6	261	0,30
315	100	0,6	264	0,40
315	125	0,6	244	0,40
315	140	0,6	269	0,50
315	150	0,6	269	0,50
315	160	0,6	273	0,50
315	180	0,6	273	0,90
315	200	0,6	269	0,90
315	224	0,6	269	0,90
315	250	0,6	289	1,10
315	300	0,6	259	1,50
315	315	0,6	283	1,90
350	100	0,6	226	0,30
350	125	0,6	226	0,30
350	140	0,6	226	0,40
350	150	0,6	226	0,40
350	160	0,6	226	0,40
350	180	0,6	222	0,60
350	200	0,6	222	0,70
350	224	0,6	222	0,70
350	250	0,6	222	0,80
350	300	0,6	216	0,90
350	315	0,6	216	1,10
350	350	0,6	216	1,60
400	100	0,6	318	0,40
400	125	0,6	311	0,40
400	140	0,6	251	0,30
400	150	0,6	311	0,40

Ød nom	Ød ₃ mm	t mm	l ₃ mm	m kg
400	160	0,6	316	0,50
400	180	0,6	247	0,40
400	200	0,6	312	0,90
400	224	0,6	312	0,90
400	250	0,6	332	1,10
400	300	0,6	301	1,10
400	315	0,6	326	1,60
400	350	0,6	326	1,90
400	400	0,7	321	2,40
450	100	0,6	331	0,40
450	125	0,6	336	0,50
450	140	0,6	276	0,40
450	150	0,6	336	0,40
450	160	0,6	341	0,50
450	180	0,6	272	0,40
450	200	0,6	337	0,90
450	224	0,6	337	0,90
450	250	0,6	357	1,10
450	300	0,6	266	1,00
450	315	0,6	351	1,50
450	400	0,7	371	2,30
450	450	0,7	266	1,40
500	100	0,6	356	0,40
500	125	0,6	361	0,50
500	140	0,6	301	0,30
500	150	0,6	361	0,40
500	160	0,6	366	0,50
500	180	0,6	297	0,50
500	200	0,6	362	0,90
500	224	0,6	322	0,70
500	250	0,6	382	1,10
500	300	0,6	291	0,90
500	315	0,6	376	1,50
500	350	0,7	291	1,70
500	400	0,7	396	2,30
500	450	0,7	291	1,50
500	500	0,7	291	1,70

Bundkragen

ILTR



Beschreibung

Bundkragen

Dimensionen

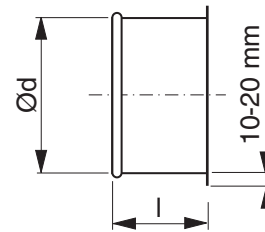

Ød nom	t mm	l mm	m kg
80	0,7	50	0,10
100	0,7	50	0,10
125	0,7	50	0,20
140	0,7	50	0,20
150	0,7	50	0,20
160	0,7	50	0,20
180	0,7	45	0,30
200	0,7	45	0,30
224	0,7	45	0,30
250	0,7	45	0,40
300	0,7	40	0,40
315	0,7	40	0,50
350	0,7	40	0,50
400	0,9	40	0,70
450	0,9	40	0,80
500	0,9	40	0,90

Bestellbeispiel

	ILTR	315
Produktbezeichnung		
Dimension Ød		

Enddeckel

EPTR



Dimensionen

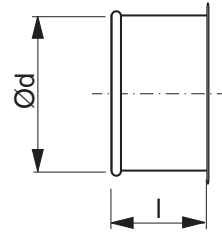

Beschreibung

Enddeckel

Ød nom	t mm	l mm	m kg
80	0,7	56	0,30
100	0,7	56	0,40
125	0,7	56	0,40
140	0,7	56	0,40
150	0,7	56	0,50
160	0,7	56	0,60
180	0,7	52	0,60
200	0,7	52	0,80
224	0,7	52	0,80
250	0,7	52	0,80
300	0,9	46	0,90
315	0,9	46	1,00
350	0,9	46	1,00
400	0,9	46	1,40
450	0,9	46	1,60
500	0,9	46	1,80

Bestellbeispiel

Produktbezeichnung **EPTR** **315**
 Dimension Ød

Übergangsstück

OUTR



Beschreibung

Übergangsstück zwischen Lindab *Transfer* und Lindab *SR* Rohr.

Dimensionen

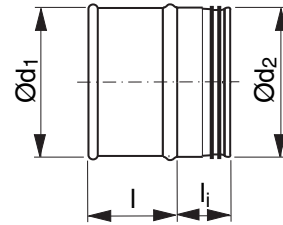

Ød ₁ nom	Ød ₂ nom	t mm	l mm	l _i mm	m kg
80	80	0,7	40	40	0,15
100	100	0,7	40	40	0,15
125	125	0,7	40	40	0,20
140	140	0,7	40	40	0,20
150	150	0,7	40	40	0,30
160	160	0,7	40	40	0,30
180	180	0,7	40	40	0,30
200	200	0,7	40	40	0,30
224	224	0,7	40	40	0,40
250	250	0,7	60	60	0,40
300	300	0,7	46	60	0,70
315	315	0,7	46	60	0,50
350	350	0,9	46	60	0,80
400	400	0,9	46	80	1,20
450	450	0,9	46	80	1,40
500	500	0,9	46	80	1,60

Bestellbeispiel

	OUTR	315
Produktbezeichnung		
Dimension Ød		

Pass-Stücke

MFTR



Dimensionen

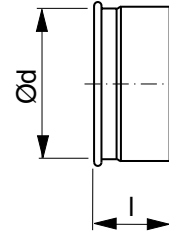

Beschreibung

Übergangsstück zwischen Lindab *Transfer* und Lindab *Safe* Formstücken.

Ød nom	t mm	l mm	m kg
80	0,7	62	0,10
100	0,7	62	0,10
125	0,7	62	0,20
140	0,7	62	0,20
150	0,7	62	0,20
160	0,7	62	0,20
180	0,7	58	0,20
200	0,7	58	0,20
224	0,7	58	0,30
250	0,7	79	0,30
300	0,9	106	0,70
315	0,9	73	0,30
350	0,7	115	0,9
400	0,9	126	1,20
450	0,9	126	1,40
500	0,9	126	1,60

Bestellbeispiel

Produktbezeichnung **MFTR** **315**
 Dimension Ød

Übergangsstück

OTR



Dimensionen

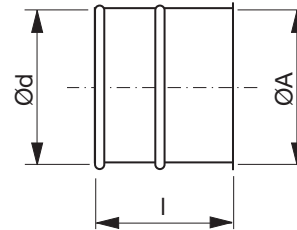

Beschreibung

Übergangsstück von Transfer auf andere Systeme.

Die Standardlänge beträgt 100 mm. Andere Längen auf Anfrage möglich. Die Länge L hängt von Durchmesser und dem Verbindungssystem ab, min. 50mm.

Ød : Durchmesser für Transfer

ØA : Durchmesser für das andere System

Im Auftragsfall Typ des anderen Systems angeben.

Ød nom	t mm
80	0,7
100	0,7
125	0,7
140	0,7
150	0,7
160	0,7
180	0,7
200	0,7
224	0,7
250	0,7
300	0,9
315	0,9
350	0,9
400	0,9
450	0,9
500	0,9

Bestellbeispiel

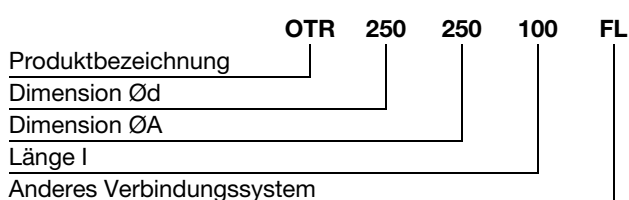

- 1
- 2
- 3
- 4
- 5
- 6
- 7
- 8
- 9
- 10
- 11
- 12
- 13
- 14
- 15
- 16
- 17
- 18

Übergangsstück

LORTR



Beschreibung

Übergangsstück von Transfer auf rechteckige Systeme.

Die Maße e und h werden nur bei Ausführung 6 benötigt.

Dimensionen

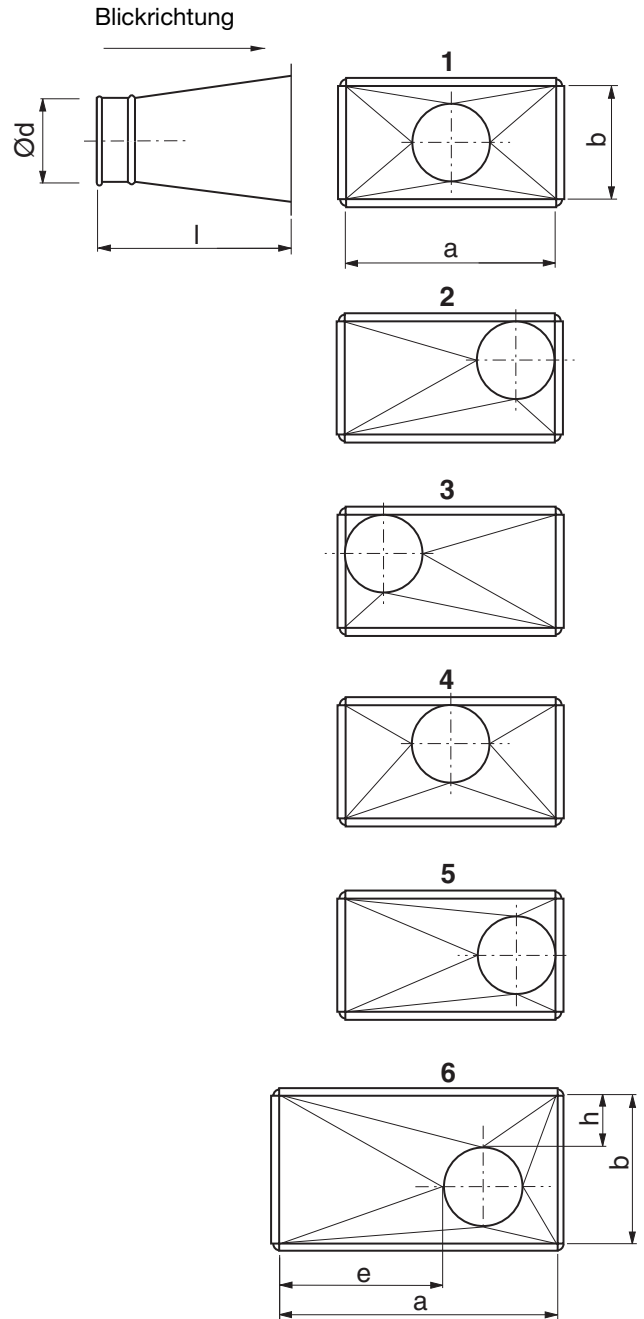

Bestellbeispiel

	LORTR	500	300	160	1
Produktbezeichnung					
größte Seite	a				
kleinste Seite	b				
Durchmesser in mm	Ød				
Ausführung					

a, b größte Seite mm	l mm
100 – 350	300
351 – 750	450
751 – 1200	600

Saugtrichter

SH



Beschreibung

Saugtrichter für jede Art von Absaugung, in 2 Standardgrößen.

Zubehör wie Klappe, Gitter oder Haftmagnet gesondert bestellen.

Dimensionen

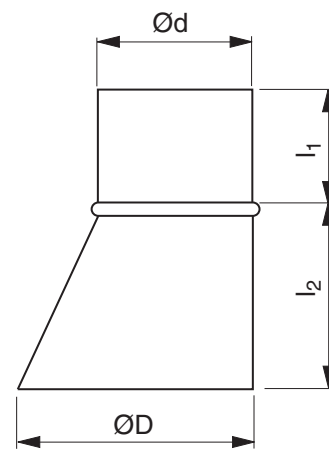

Ød nom	ØD nom	l ₁ mm	l ₂ mm	m kg
80	160	80	95	0,31
160 *	315	120	155	1,00

* mit Handgriff

Bestellbeispiel

	SH	160
Produktbezeichnung		
Dimension Ød		

1

2

3

4

5

6

7

8

9

10

11

12

13

14

15

16

17

18

Saugkopf

SHTR

- 1
- 2
- 3
- 4
- 5
- 6
- 7
- 8
- 9
- 10
- 11
- 12
- 13
- 14
- 15
- 16
- 17
- 18



Beschreibung

Saugkopf mit bis zu 8 Anschlüssen.

Bei Bestellung neben $\varnothing d$ die Anschlussstutzen $\varnothing d_1$, $\varnothing d_2$, $\varnothing d_3$ etc. in der Reihenfolge der Platzierung gemäß nebenstehender Skizze angeben.

Dimensionen

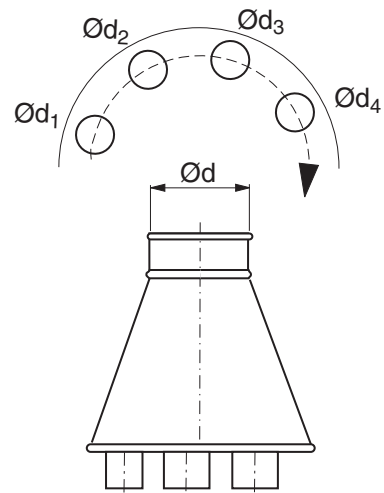

$\varnothing d$ nom	t mm
80	0,7
100	0,7
125	0,7
140	0,7
150	0,7
160	0,7
180	0,7
200	0,7
224	0,7
250	0,7
300	0,7
315	0,7
350	0,7
400	0,9
450	0,9
500	0,9

Bestellbeispiel



Saugkopf

SPTR



Beschreibung

Saugkopf mit bis zu 8 Anschlüssen.

Bei Bestellung neben $\varnothing d$ die Anschlussstutzen $\varnothing d_1$, $\varnothing d_2$, $\varnothing d_3$ etc. in der Reihenfolge der Platzierung gemäß nebenstehender Skizze angeben.

Dimensionen

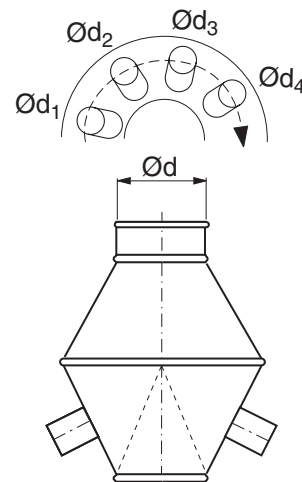

$\varnothing d$ nom	t mm
80	0,7
100	0,7
125	0,7
140	0,7
150	0,7
160	0,7
180	0,7
200	0,7
224	0,7
250	0,7
300	0,7
315	0,7
350	0,7
400	0,9
450	0,9
500	0,9

Bestellbeispiel

	SPTR	315	xxx - xxx - xxx
Produktbezeichnung			
Dimension $\varnothing d$			
Dimension $\varnothing d_1, \varnothing d_2, \varnothing d_3$			

- 1
- 2
- 3
- 4
- 5
- 6
- 7
- 8
- 9
- 10
- 11
- 12
- 13
- 14
- 15
- 16
- 17
- 18

Bodenabsaugkasten

GSTR

- 1
- 2
- 3
- 4
- 5
- 6
- 7
- 8
- 9
- 10
- 11
- 12
- 13
- 14
- 15
- 16
- 17
- 18



Beschreibung

Bodenabsaugkasten für Staub, Späne etc.

Als Standard in 3 Größen lieferbar.

Dimensionen

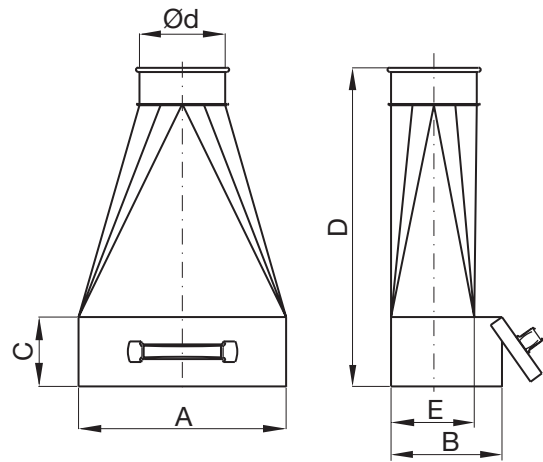

Ød nom	A mm	B mm	C mm	D mm	E mm
100	300	165	100	460	120
125	300	165	100	460	120
160	300	165	100	460	120

Bestellbeispiel

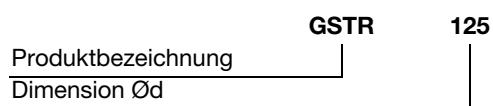

Flexible Schläuche

THTR

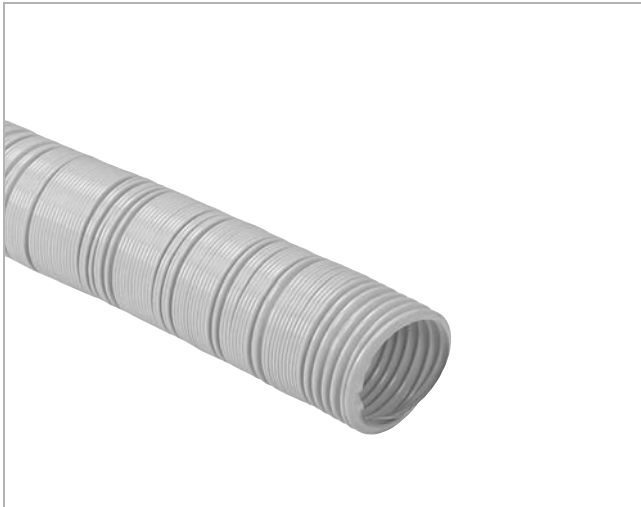

Beschreibung

Leichter flexibler Schlauch aus Polyester/Polyurethan, verstärkt durch spiralförmige Drahteinlage.

Einsatztemperatur: -40°C bis 100°C.

Farbe: Transparent mit leichter Blaufärbung.

Lieferlänge 6m.

THTR passen auf Standard-Nippelmaß.

Dimensionen

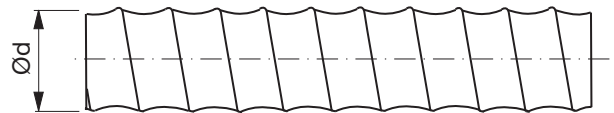

Ød mm	Min. Biege- radius mm	Max. zuläs- siger Unter- druck kPa	l mm	m _l kg/m
80	80	14,5	6000	0,50
100	100	12,0	6000	0,60
125	125	10,0	6000	0,70
140	140	8,0	6000	0,80
150	150	7,8	6000	0,90
160	160	7,5	6000	0,90
180	180	6,5	6000	1,00
200	200	6,2	6000	1,10
250	250	5,0	6000	1,40

Bestellbeispiel

	THTR	160
Produktbezeichnung		
Dimension Ød		

- 1
- 2
- 3
- 4
- 5
- 6
- 7
- 8
- 9
- 10
- 11
- 12
- 13
- 14
- 15
- 16
- 17
- 18

Flexible Schläuche

THVTR

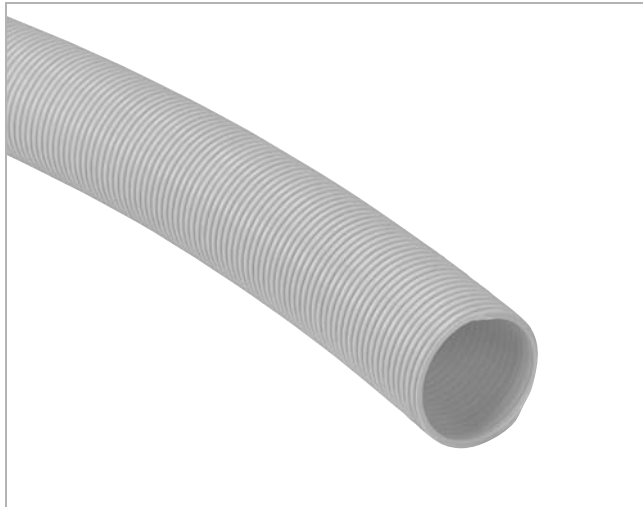

Dimensionen

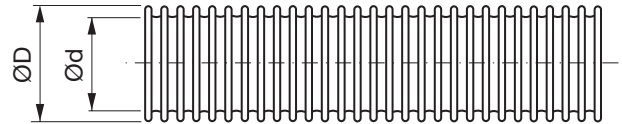

Beschreibung

Flexibler Wellschlauch für höchste Unterdrücke aus Ethyl-Vinyl-Acetat.

Die spezielle Profilierung bildet bei hohem Unterdruck im Schlauchinneren eine glatte Oberfläche, was zu niedrigem Druckverlust führt.

Einsatztemperatur: -45° bis 65°C.

Farbe: Blau.

Lieferlänge: 15 m/30 m, je nach Durchmesser.

Ød mm	ØD mm	Min. Biege- radius mm	Max. zulässiger Unter- druck kPa	l mm	m _l kg/m
25	31	66	50	30000	0,20
32	41	82	50	30000	0,30
38	48	93	50	30000	0,40
45	56	111	50	30000	0,50
50	61	122	50	30000	0,60
63	76	160	50	30000	0,80
76	91	188	50	15000	1,10

Bestellbeispiel

	THVTR	76
Produktbezeichnung		
Dimension Ød		

Übergangsstück

OTRTH



Beschreibung

Übergangsstück von Transfer auf Schläuche der Type THVTR

Dimensionen

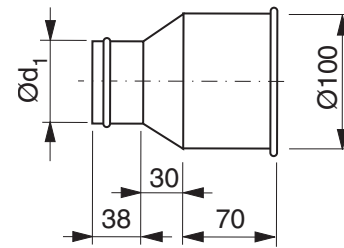

Ød ₁ nom	m kg
25	0,19
32	0,20
38	0,20
45	0,20
50	0,21
63	0,21
76	0,22

Bestellbeispiel

OTRTH 50
 Produktbezeichnung
 Dimension Ød₁

1

2

3

4

5

6

7

8

9

10

11

12

13

14

15

16

17

18

Spannring

SB



Dimensionen

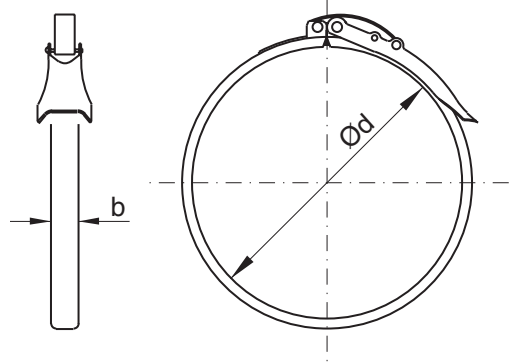

Beschreibung

Spannring mit Blattfeder, versehen mit Dichtung aus EPDM.

Temperaturbeständigkeit der Dichtung:
 -30 bis +75 °C langfristig
 -40 bis +85 °C kurzfristig

Ød nom	b mm	m kg
80	14	0,10
100	14	0,10
125	14	0,10
140	14	0,10
150	14	0,10
160	14	0,10
180	19	0,20
200	19	0,30
224	19	0,30
250	19	0,30
300	25	0,40
315	25	0,50
350	25	0,60
400	25	0,60
450	25	0,70
500	25	0,80

Bestellbeispiel

Produktbezeichnung **SB**
 Dimension Ød **400**

Spannring

SB-2

**Beschreibung**

Spannring mit Schraubverschluss, versehen mit Dichtung aus EPDM.

Temperaturbeständigkeit der Dichtung:

-30 bis +75 °C langfristig

-40 bis +85 °C kurzfristig

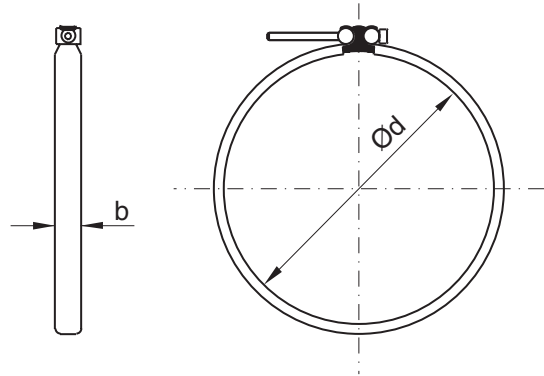
Dimensionen

Ød nom	b mm	Schlüssel- größe mm	m kg
80	14	3	0,10
100	14	3	0,10
125	14	3	0,10
140	14	3	0,10
150	14	3	0,10
160	14	3	0,10
180	19	3	0,20
200	19	3	0,30
224	19	3	0,30
250	19	3	0,30
300	25	5	0,40
315	25	5	0,50
350	25	5	0,60
400	25	5	0,60
450	25	5	0,70
500	25	5	0,80

Bestellbeispiel

	SB-2	200
Produktbezeichnung		
Dimension Ød		