

# U yttre panelskarv

# CPJUO



## Beskrivning

Yttre panelskarv som döljer glapp mellan paneler, används med tre innerskarvar, CPJI, och sex stycken skarvsruvar, FTK.

## Material

Färg  
Vit RAL 9002, glans 30

## Dimensioner

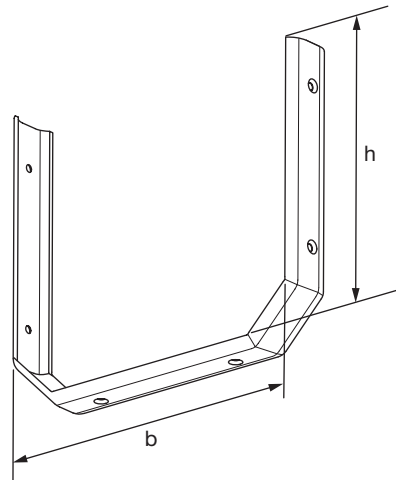

b mm	h mm	m kg
192	166	0,08

## Beställningsexempel

Produkt **CPJUO**