

Sperrklappe

DSU



Beschreibung

Drosselklappe. Die Klappe ist einstellbar von 0-90°. Die Klappen werden an Stellen eingebaut, wo keine Anforderungen an die Dichtheit der Absperrung gestellt werden. Die Klappe ermöglicht eine Isolation bis 50 mm Dicke.

Die Sperrklappen können auch zum Einstellen des Volumensstroms verwendet werden.

Einstellwinkel α

$\alpha = 0^\circ =$ geöffnete Klappe, $\alpha = 90^\circ =$ geschlossene Klappe

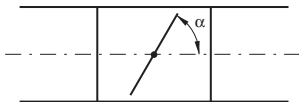

Sperrklappe



Bestellbeispiel

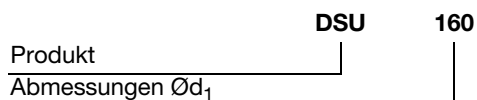

Abmessungen

Ø 63-630

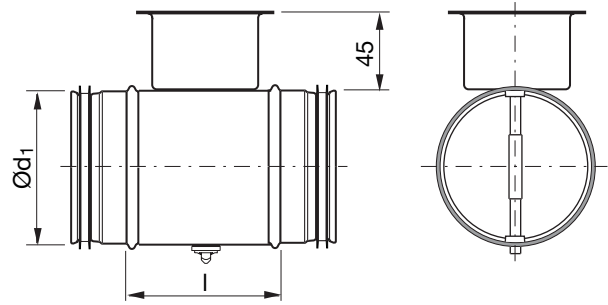

Ø 800-1000

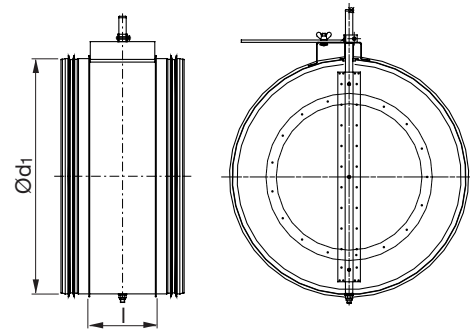

Ød ₁ nom	l [mm]	m kg	Dichtheitskategorie hinter geschlossener Klappe
63	100	0,30	0
80	100	0,35	0
100	100	0,40	0
112	100	0,44	0
125	100	0,49	0
140	100	0,54	0
150	100	0,57	0
160	100	0,67	0
180	100	0,73	0
200	100	0,86	0
224	100	1,10	0
250	100	1,31	0
280	100	1,51	0
300	100	1,65	0
315	100	1,81	0
355	100	2,00	0
400	100	2,91	1
450	100	3,90	1
500	115	4,92	1
560	115	6,01	1
600	115	6,40	1
630	115	6,92	1
800	230	19,0	1
1000	230	30,0	1



Sperrklappe

DSU

	Ø 63-315	Ø 400	Ø 500	Ø 630	Ø 710-1000
Das Klappenblatt wird mit einem Drehgriff eingestellt.	x	x	x	x	
Die Klappeneinstellung erfolgt über eine Skala an der Tasse.	x	x	x	x	
Die Feststellung erfolgt über 2 Schrauben.	x	x	x	x	
Verstärktes Klappenblatt, Feststellung über Flügelschrauben.					x
Verstärktes Klappenblatt		x	x	x	
Klappe ist zusätzlich verstärkt					x
Mit zusätzlichem Handgriff (DRHTG)		x	x	x	
Mit zusätzlich verstärktem Handgriff					x
Mit verstärkter Stoppsicke			x	x	
Verstärkte Achse					x
Die Klappe kann für Motormontage vorbereitet geliefert werden.	x	x	x	x	
Die Klappe kann mit Motor geliefert werden.	x	x	x	x	x

Technische Daten

Technische Daten finden Sie unter [LindQST](#).