

Lindab **UltraLink**[®] Montagebeslag FTES

Montage instruktion

FTES er et tilbehør der gør det muligt på en simpel måde at montere el- samleboks, Regula Combi og lignende tæt på UltraLink enheden. Ved at fastskruve ovenstående udstyr direkte på UltraLink enheden eller på kanalen, vil der kunne opstå lækage. Vi foreslår derfor at dette udstyr monteres på FTES beslaget, der herefter kan fastgøres på UltraLink enheden uden at der opstår risiko for lækage.

FTCU

FTCU har en konsol, som motor og display enheden er monteret på. Denne konsol har to aflange huller, hvori FTES kan fastgøres.

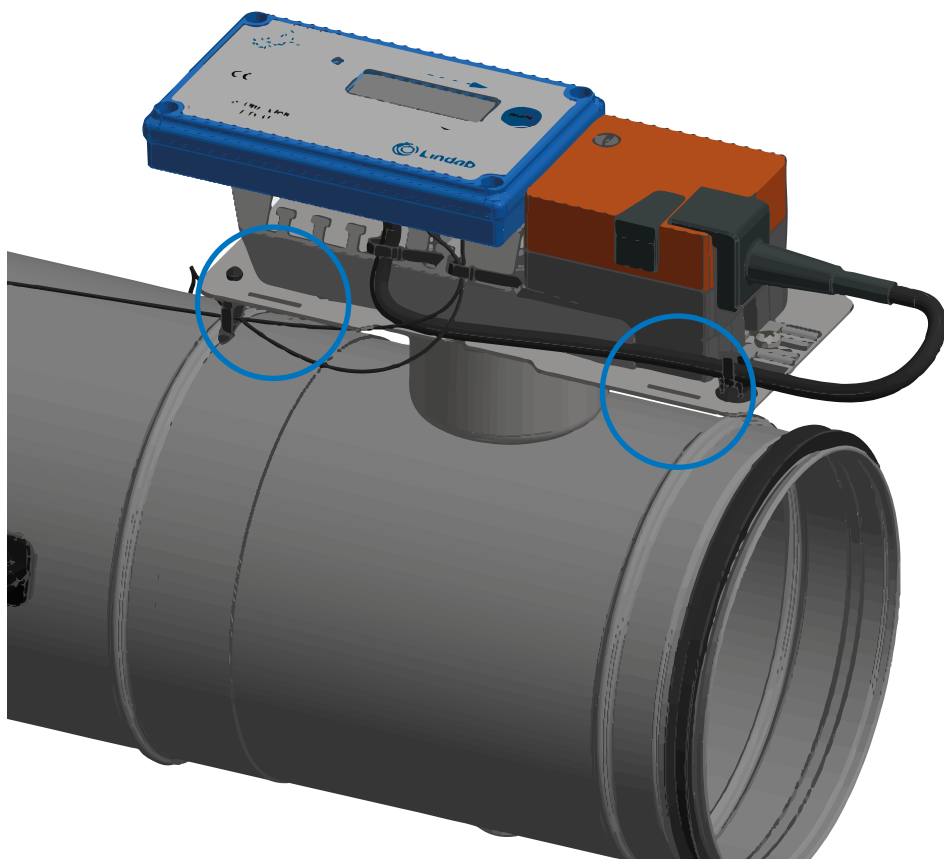

Følg instruktionen i denne manual for at montere FTES korrekt.

1. Bøj de to brede flanger ved perforeringen i samme retning indtil enderne mødes.

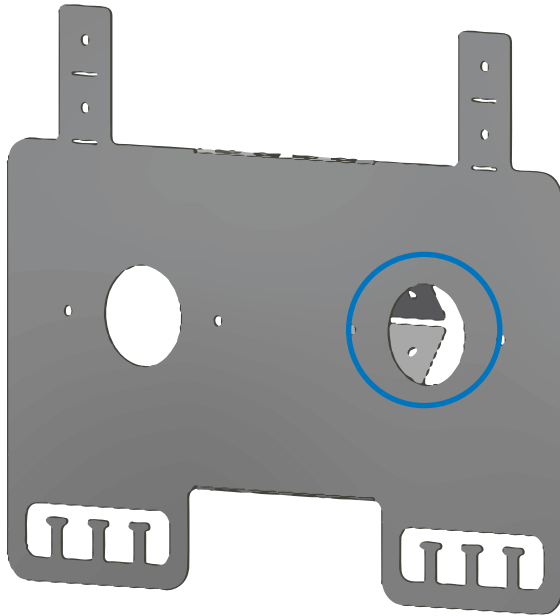

2. Bøj de to små flanger på midten, i modsat retning af de store flanger.

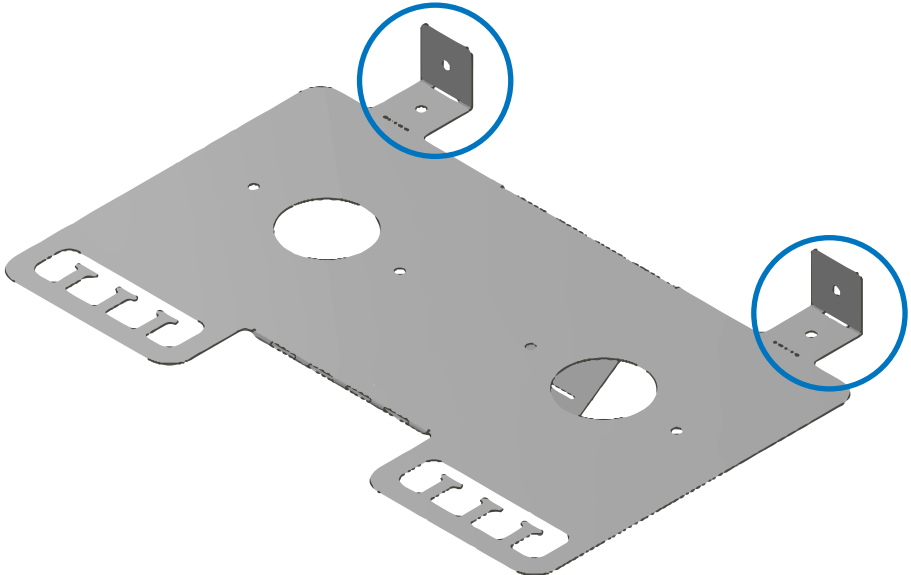

3. Stik de to små flanger på FTES ind i de aflange huller på FTCU konsollen nedefra.

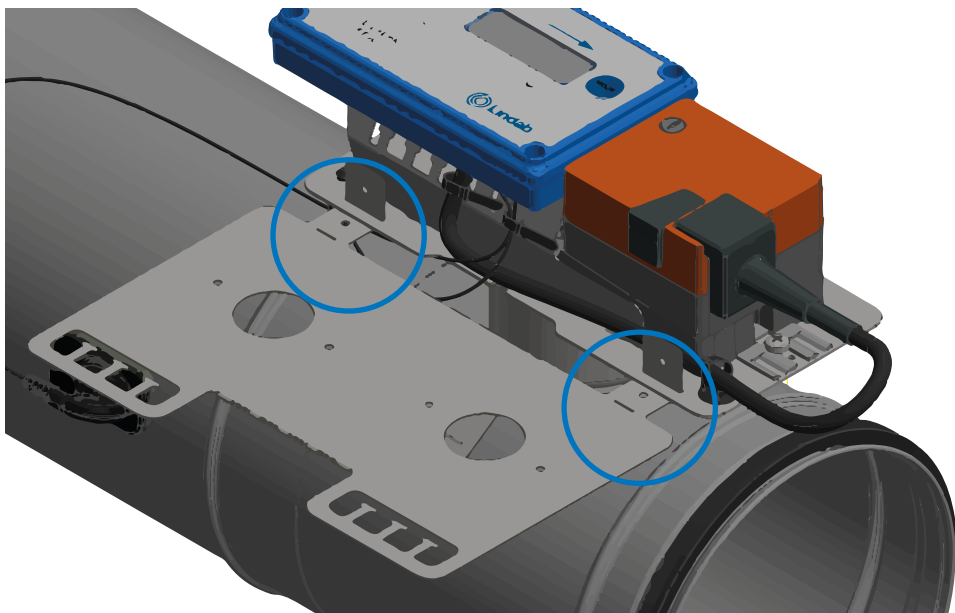

4. Bøj de to små flanger igen, indtil de er bøjet ca. 180 °.

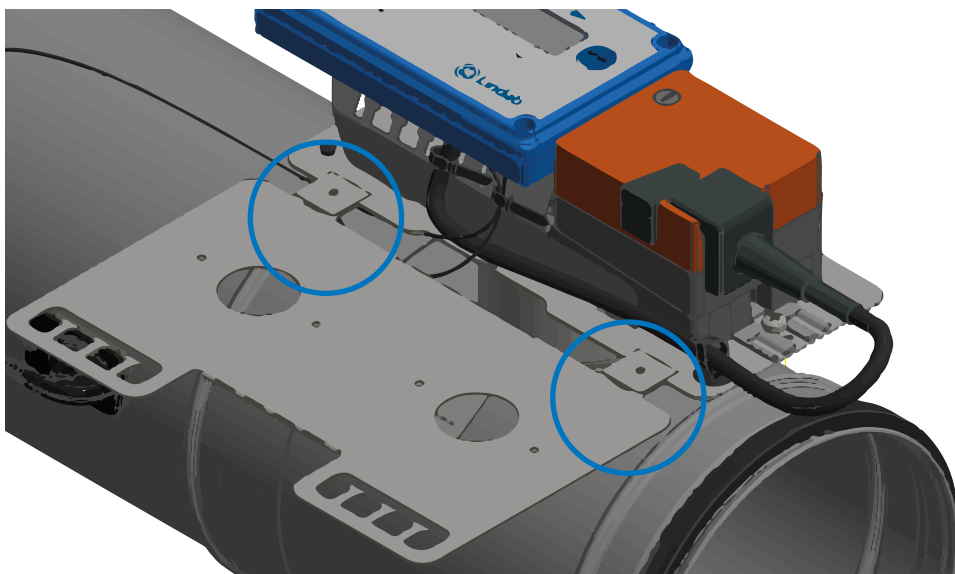

5. Fastgør popnitter i hullerne på de små flanger, for at holde FTES på plads.

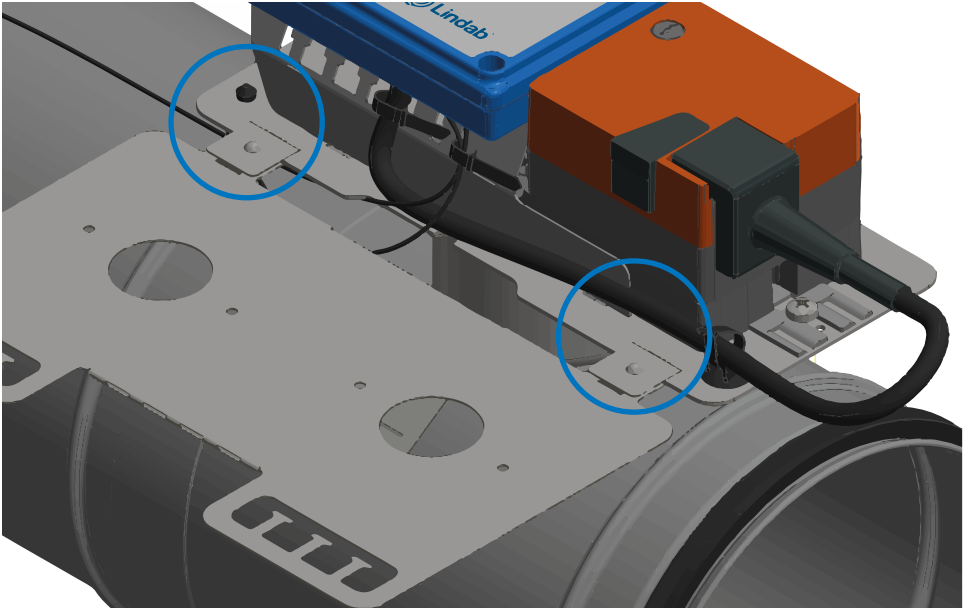

6. Buk FTES indtil positionen er passende i forhold til FTCU.

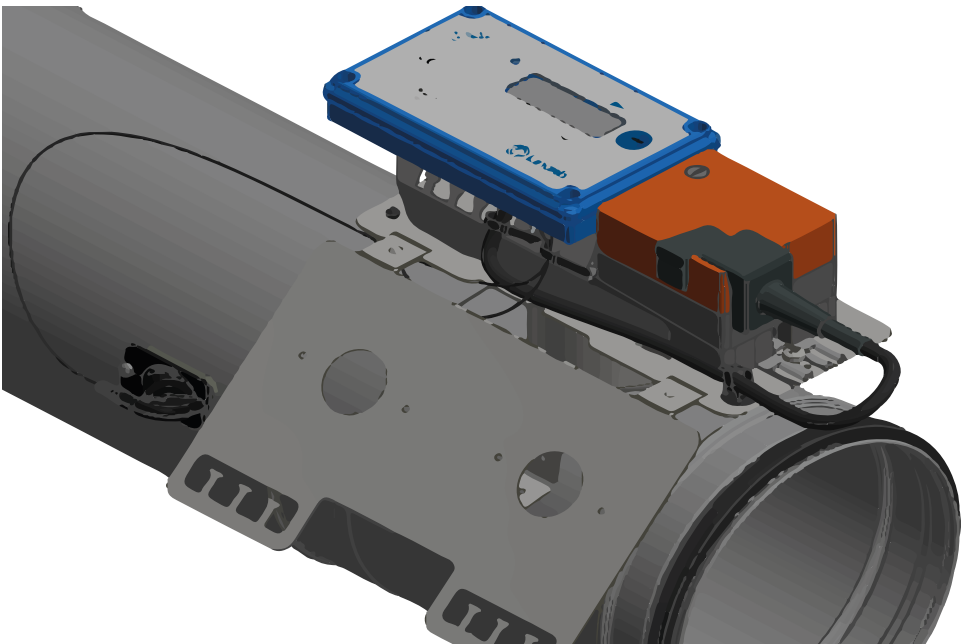

FTMU

På FTMU er display enheden monteret på en konsol, som holdes på plads af et stålbånd. Dette stålbånd anvendes også til at holde FTES beslaget på plads.

Bolten på stålbåndet løsnes for at få FTES enheden fastgjort.

Følg instruktionen i denne manual for at montere FTES korrekt.

1. Buk de to små konsoller 180 ° ved perforeringen.

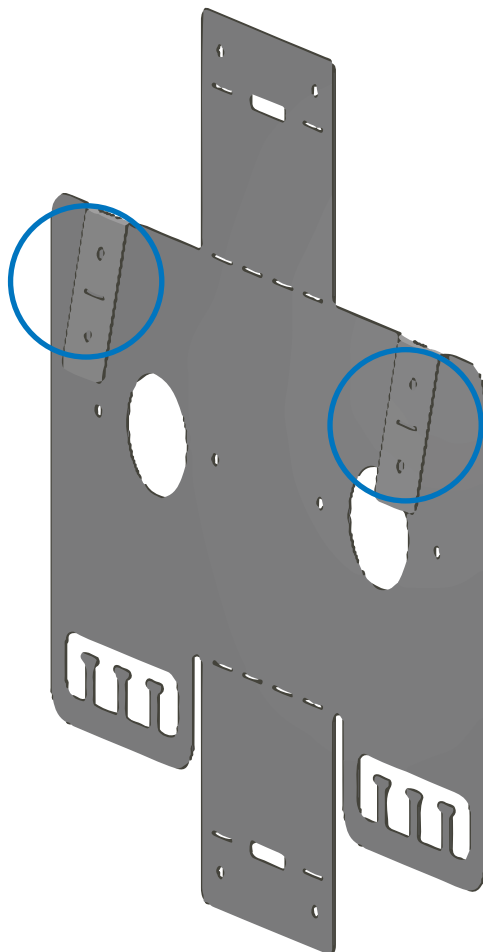

2. Buk de to store flanger 90 ° i samme retning som de to små flanger.

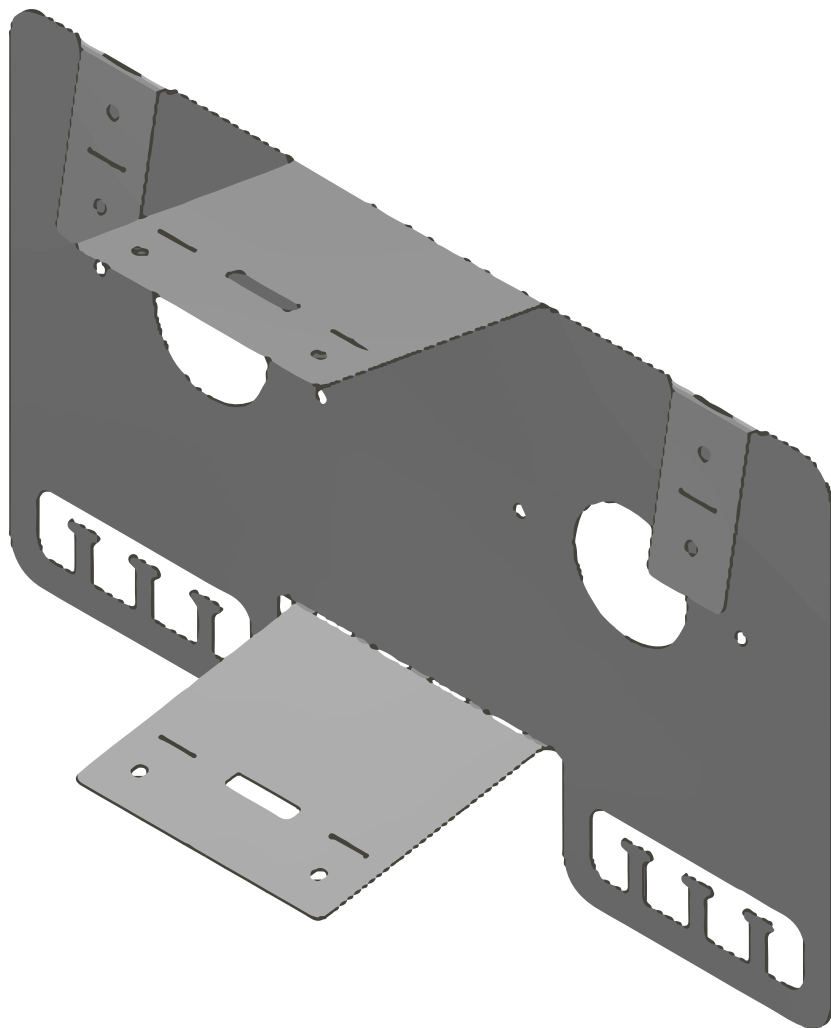

3. Buk enderne af de to store flanger hver sin vej i ca. 45° . Vinklen afhænger af hvilken dimension FTMU enheden skal tilpasses. Ved store FTMU dimensioner er denne vinkel nærmere 90° .

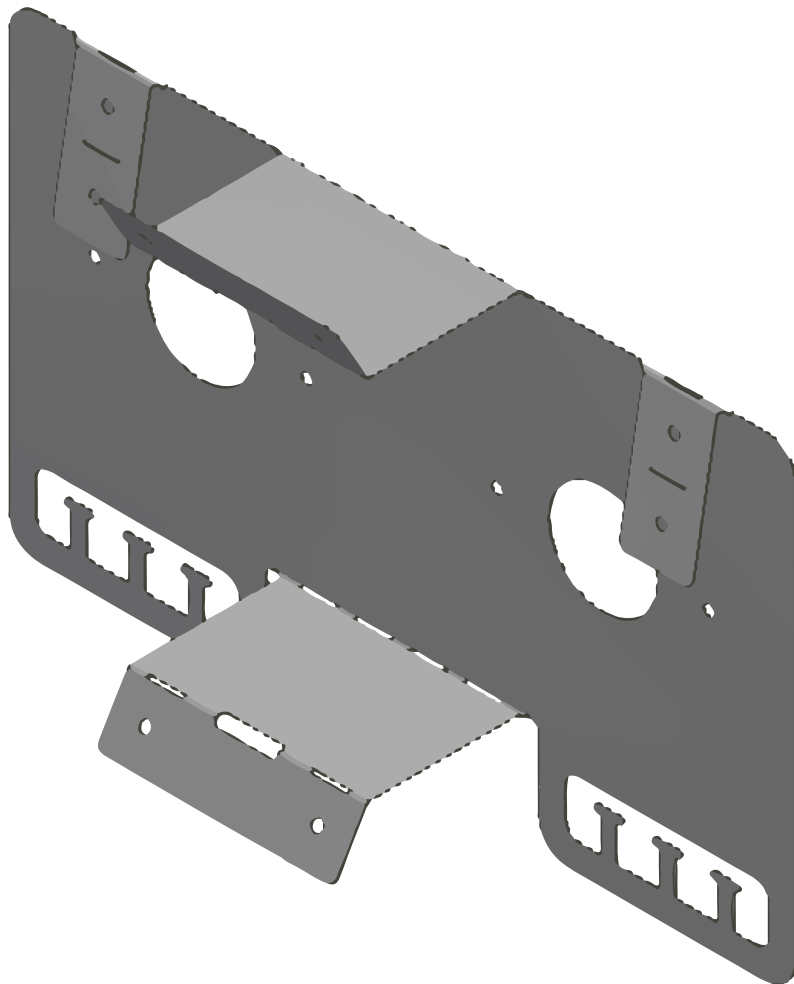

4. Bolten på stålbandet, som fastholder display enheden , løsnes.

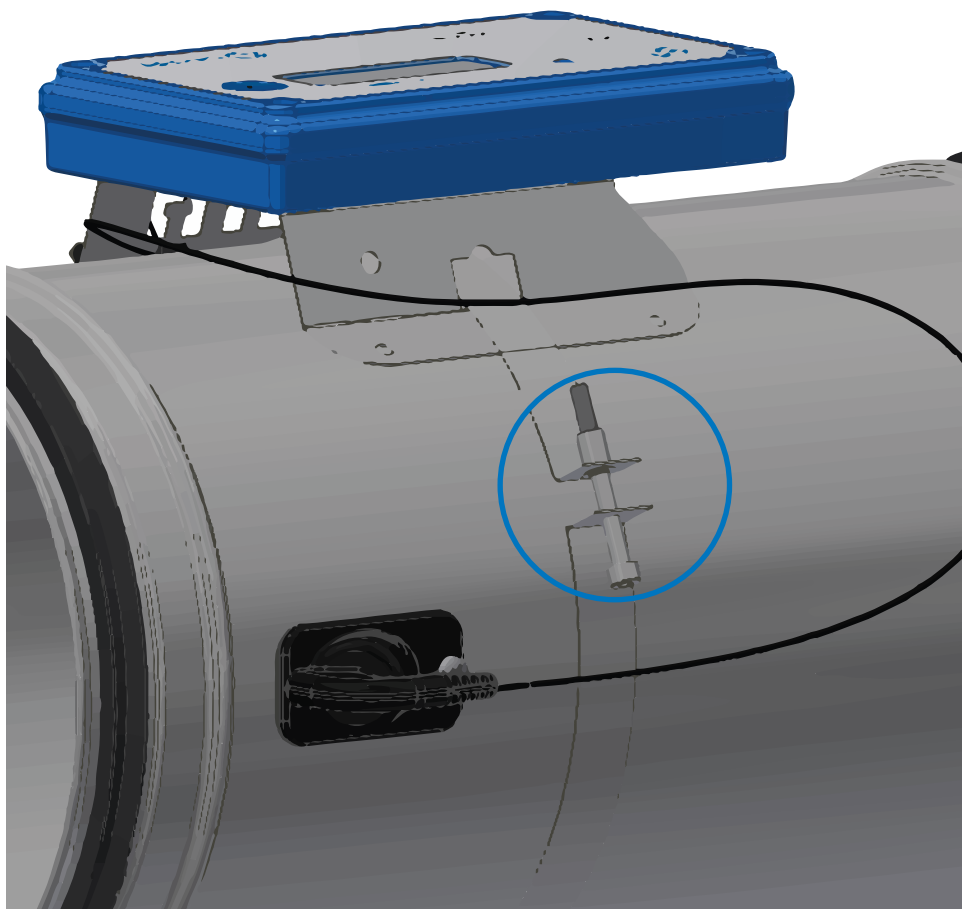

5. Lad stålbandet gå igennem det aflange hul i FTES beslaget.

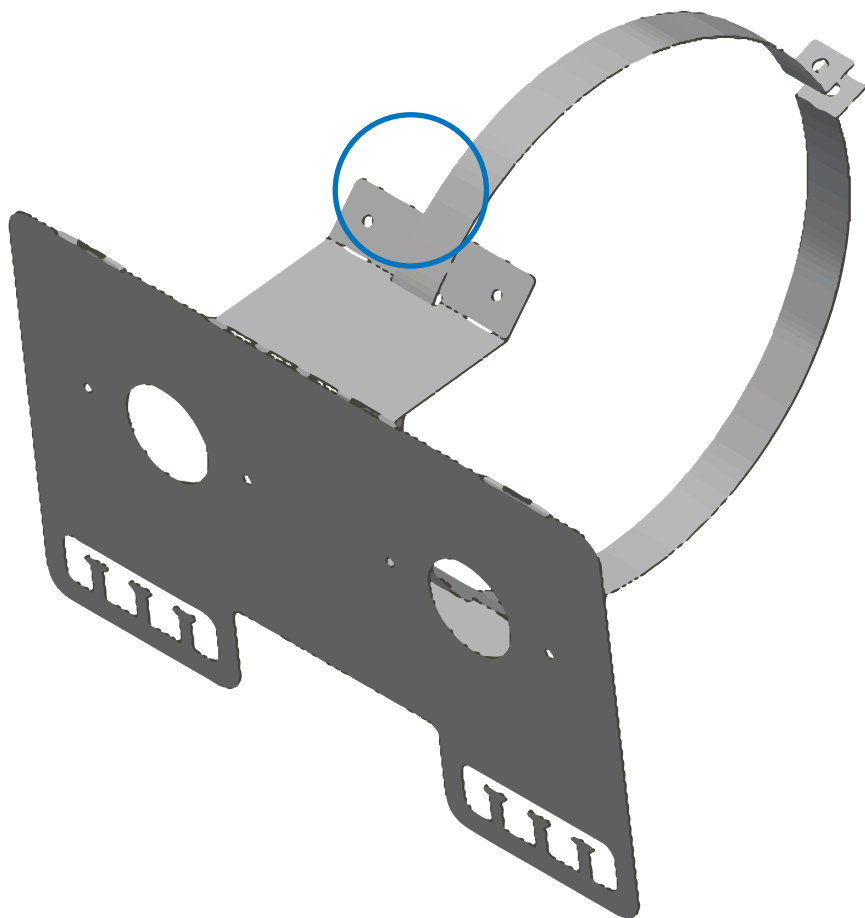

6. Lad stålbandet gå igennem de aflange huller i display enhedens konsol og stram bolt-en. Både FTES beslaget og display enhed skal nu monteres nogenlunde som nedenstående billede.





Good Thinking

Hos Lindab er Good Thinking en filosofi, der styrer os i alt vi gør. Vi arbejder hver dag på at skabe et sundt indeklima og forenkle opførelsen af bæredygtige bygninger. Vi stræber efter at designe brugervenlige, innovative produkter og løsninger og sikre en effektiv logistik og tilgængelighed. Vi forsøger hele tiden at optimere vores virksomhed så vi kan reducere vores aftryk på miljøet og klimaet. Det gør vi ved at udvikle nye metoder til produktion af vores produkter og løsninger med brug af et minimum af energi og naturlige ressourcer og derved mindske de negative konsekvenser for miljøet. Vi anvender stål i vores produktion og stål er et af få materialer, der kan genanvendes et uendeligt antal gange, uden at dets egenskaber går tabt. Det medfører et lavere CO₂-udslip i naturen og et mindre energispild.

Vi forenkler byggeriet